

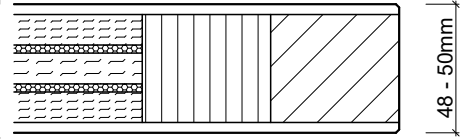

## Perfect 48 EI30 VKF Funktionstüre

### Anwendung

Innentür / Abschlusstür für hohe Schallschutzanforderungen, die mit der jeweiligen Ausrüstung zusätzlich für unten angeführte Funktionsbereiche eingesetzt werden kann.



### Produktinfo

Türtyp	Perfect 48 EI30
Brandschutz EI30	Anwendungs-Nr. ohne Glas: 22991
	Anwendungs-Nr. mit Glas: -
Geprüftes Rahmenlichtmass	1230 x 2285mm, Kategorie A
Klimaklasse	2b (mit Alueinlage 3c), U-Wert 1.7 W/m²K
Einbruchschutz	RC 2
Schallschutz	44 dB, Rw Blattwert
	41 dB, Rw + C Elementwert

### Oberflächenvarianten

roh zum streichen	49 mm
Schichtstoff 0.9mm oder furniert 0.9mm	49 mm
roh zum streichen mit Alueinlage	48 mm
Schichtstoff 0.9mm oder furniert 0.9mm mit Alu	50 mm

### Beschläge



### Schwellenvarianten

Gesamtübersicht Schwellen siehe TechDok.

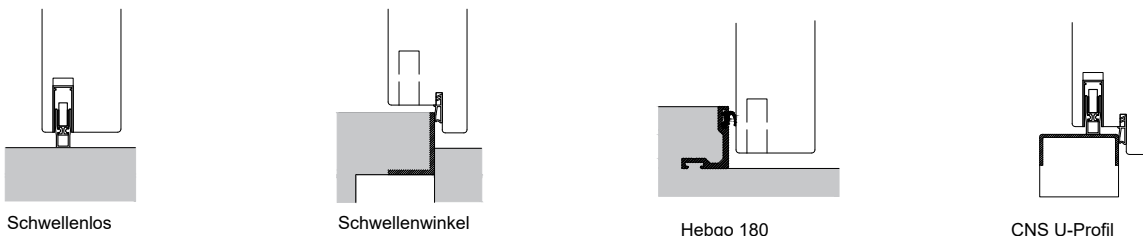

## Perfect 48 EI30 VKF Zugelassene Grössen

### Formate 1-flügelig

#### Gepüftes Rahmen- oder Zargenlicht

Breite 1230 mm  
Höhe 2285 mm

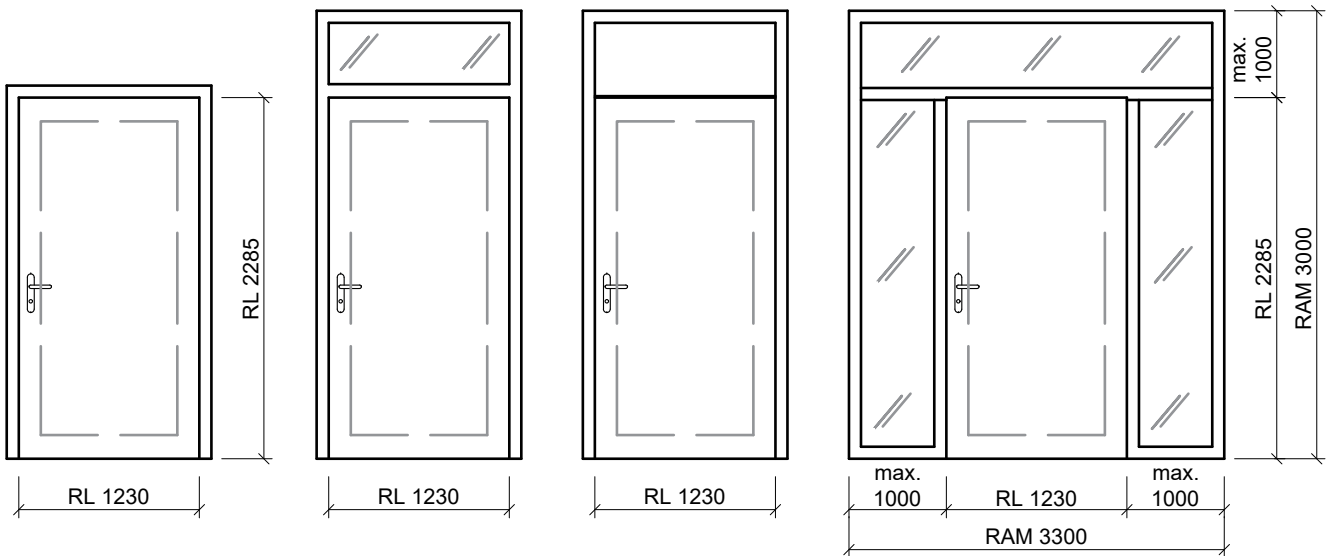

### Formate 2-flügelig

#### Gepüftes Rahmen- oder Zargenlicht

Breite 2500 mm  
Höhe 2285 mm

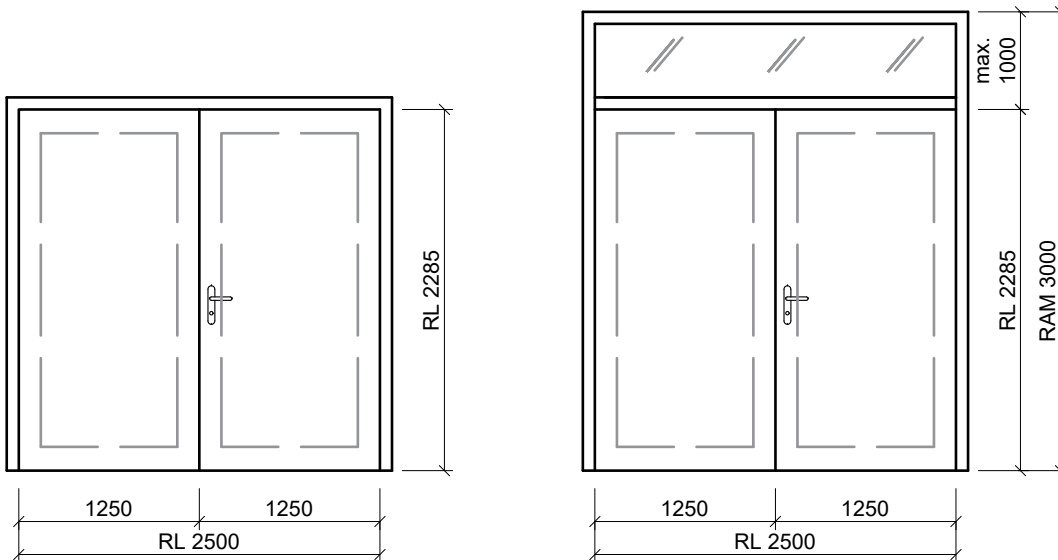

## Perfect 48 EI30 VKF Ausführungsdetails

### Holzrahmen

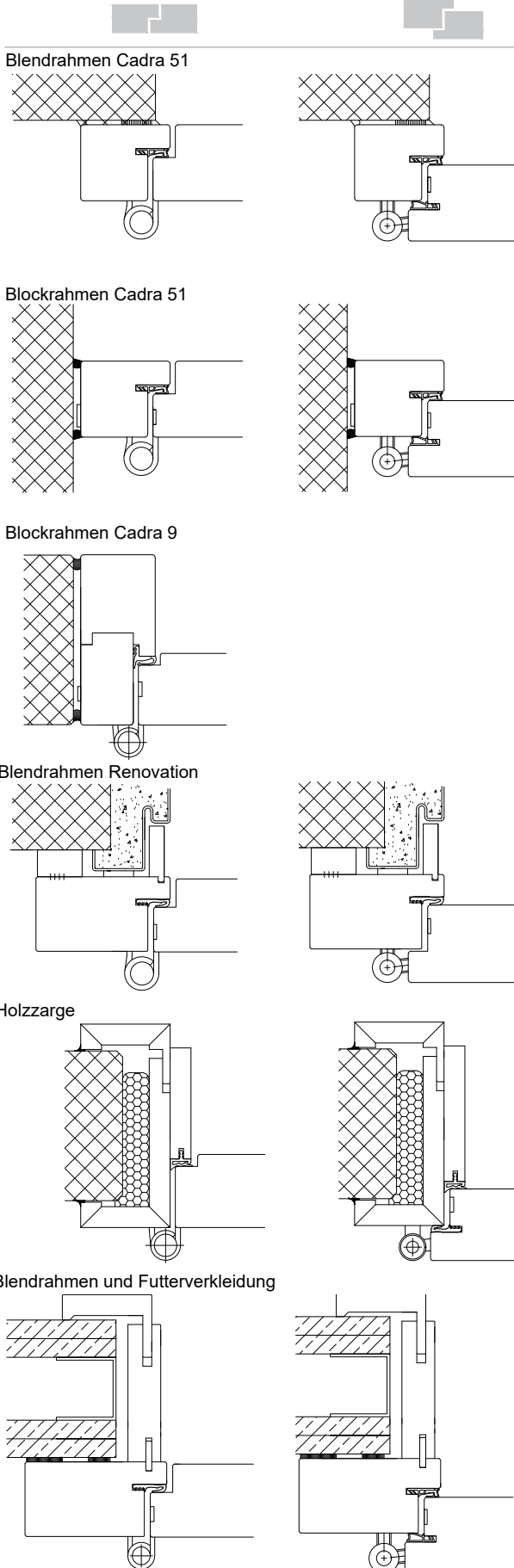

### Stahlzargen

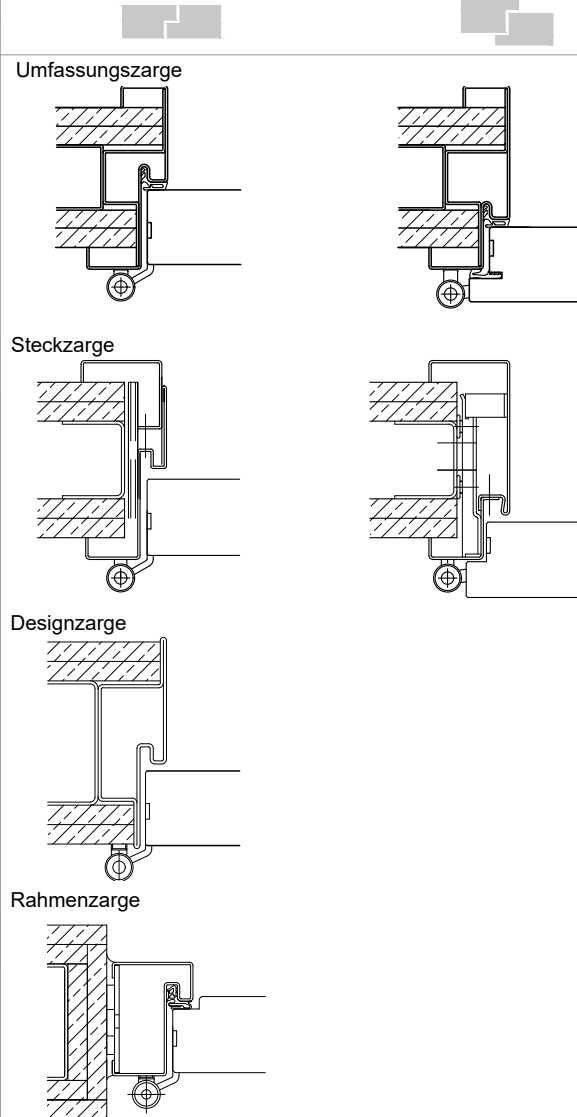

# Perfect 48 EI30 VKF Ausführungen Seitenteil

## Ausführung Holzrahmen

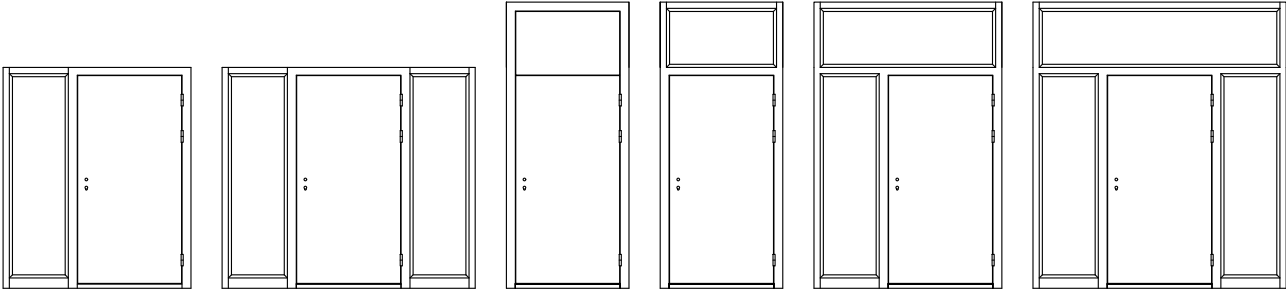

bis RAM Breite 1799mm = 1-teilig min. 120mm  
 ab RAM Breite 1800mm = 2-teilig min. 150mm

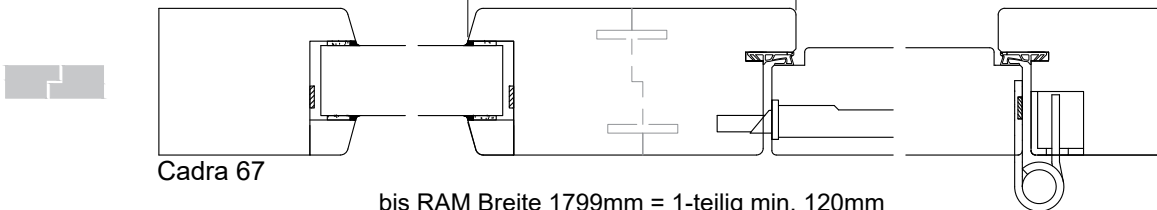

Cadra 67

bis RAM Breite 1799mm = 1-teilig min. 120mm  
 ab RAM Breite 1800mm = 2-teilig min. 150mm

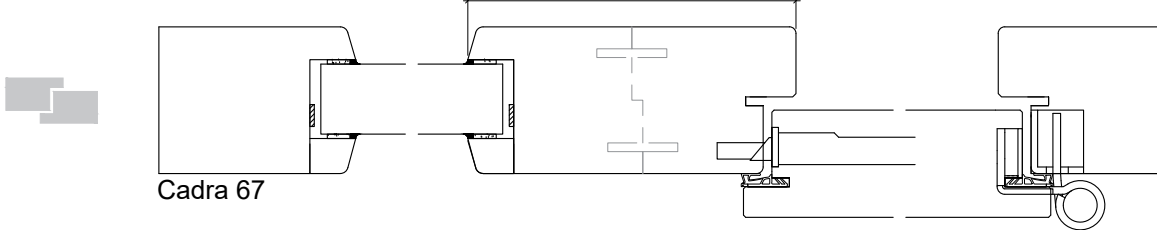

Cadra 67

## Ausführung Stahlzarge

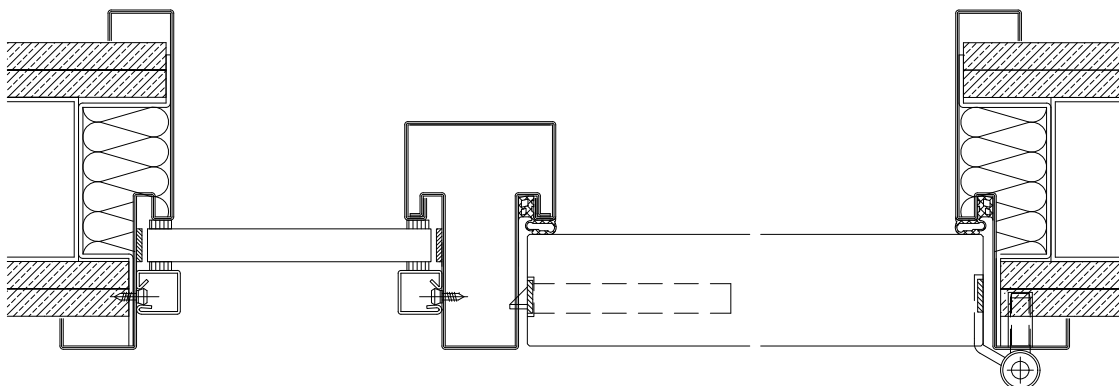
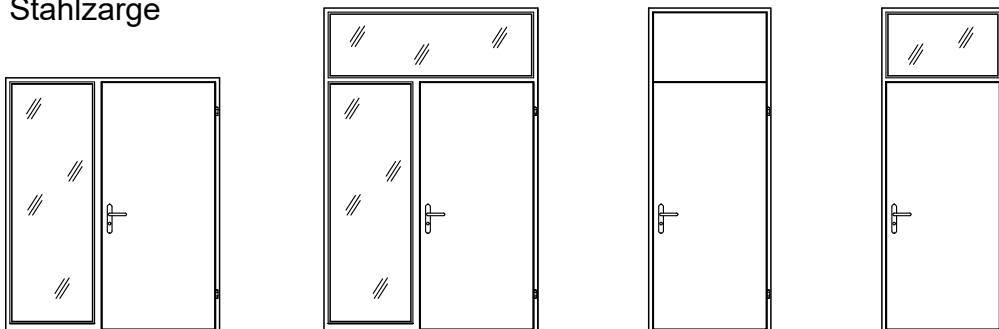

## Perfect 48 EI30, 1-flg. - Zugelassene Grössen

Anwendungs-Nr.: **22991** (Perfect 48 EI30)

Prüfnormen: **EN 1634-1, EN 1363-1**



### Anschlagsvariante 1-flügelig:

-Blendrahmen	stumpf oder gefälzt
-Blockrahmen	stumpf oder gefälzt
-Blockfutter	stumpf oder gefälzt
-Umfassungszarge	stumpf oder gefälzt

### Formate 1-flügelig:

### Zeichnung:

#### Geprüftes Rahmen- oder Zargenlicht

Breite	1230 mm
Höhe	2285 mm

#### Vergrößerung:

Prüfkategorie A = keine Vergrößerung möglich

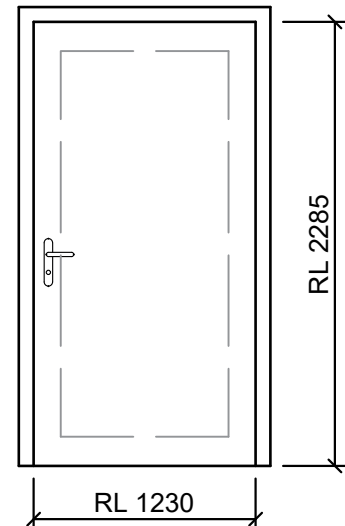

## Perfect 48 EI30, 1-flg. - Zugelassene Grössen

Anwendungs-Nr.: **22991** (Perfect 48 EI30)

Prüfnormen: **EN 1634-1, EN 1363-1**



### Anschlagsvariante 1-flügelig mit Oblicht/ Oberteil:

-Blendrahmen	stumpf oder gefälzt
-Blockrahmen	stumpf oder gefälzt
-Blockfutter	stumpf oder gefälzt
-Umfassungszarge	stumpf oder gefälzt

### Formate 1-flügelig mit Oblicht/ Oberteil:

Zeichnung:

#### Geprüftes Rahmen- oder Zargenlicht

Breite	1230 mm
Höhe	3000 mm

#### Vergrosserung:

Prüfkategorie A = keine Vergrosserung möglich

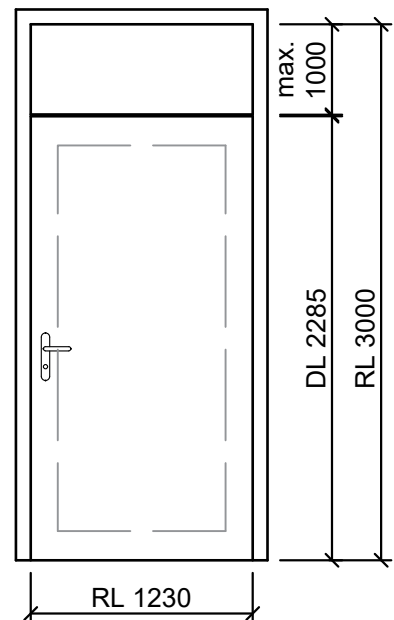

### Formate 1-flügelig mit Seitenteil und Oblicht:

Zeichnung:

#### Geprüftes Rahmen- oder Zargenlicht

Breite	3300 mm
Höhe	3000 mm

#### Vergrosserung:

Prüfkategorie A = keine Vergrosserung möglich

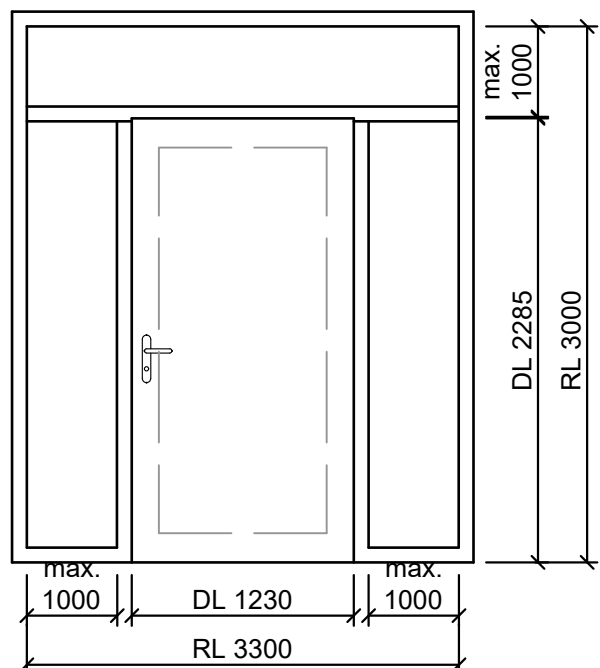

## Perfect 48 EI30 VKF auf Zarge UD32

Anwendungs-Nr: 22991

geprüftes Zargenlichtmass:  
Kat. A, 1230 x 2285 mm

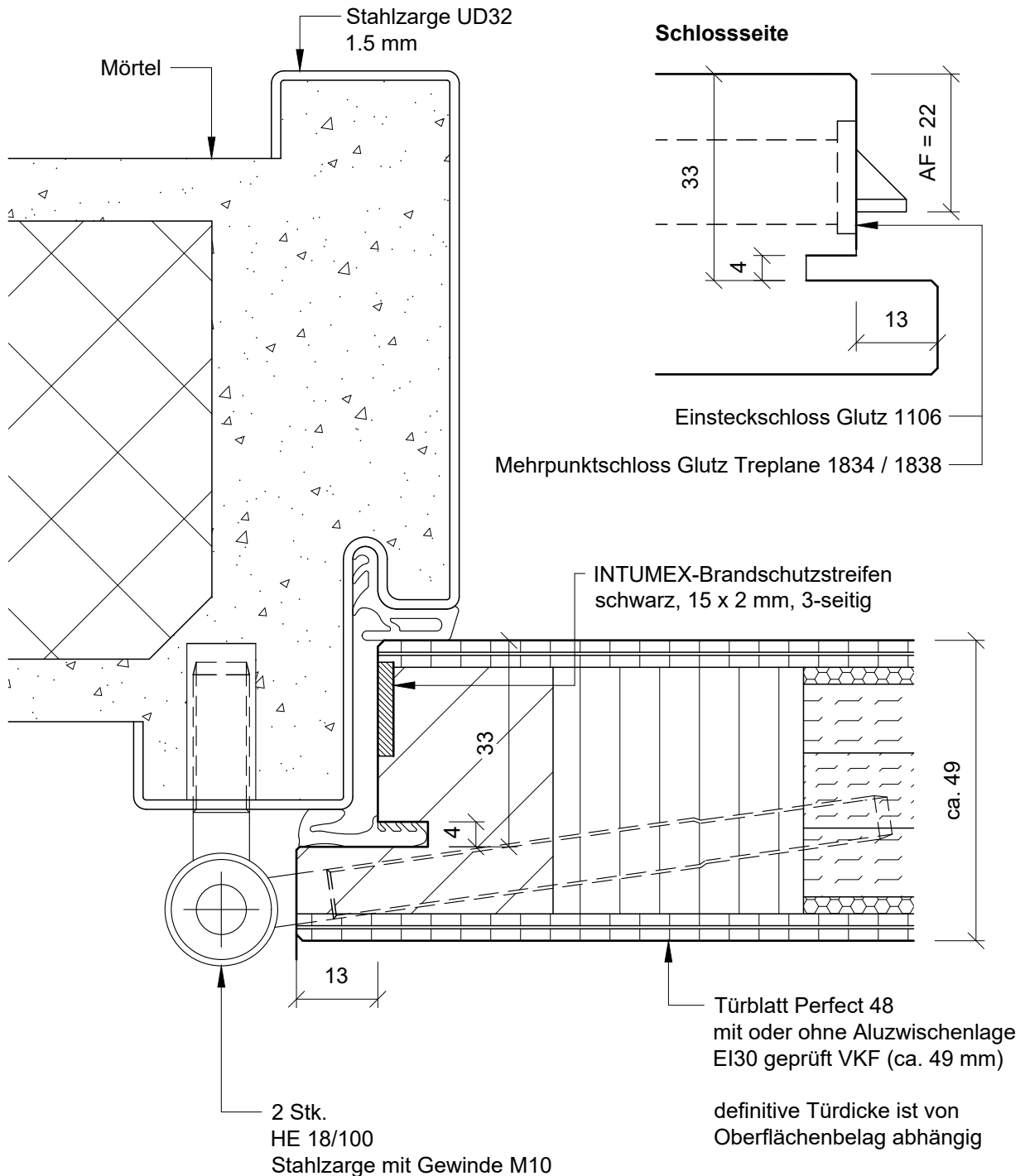

## Perfect 48 EI30 VKF auf Zarge SD

Anwendungs-Nr: 22991

geprüftes Zargenlichtmass:  
Kat. A, 1230 x 2285 mm

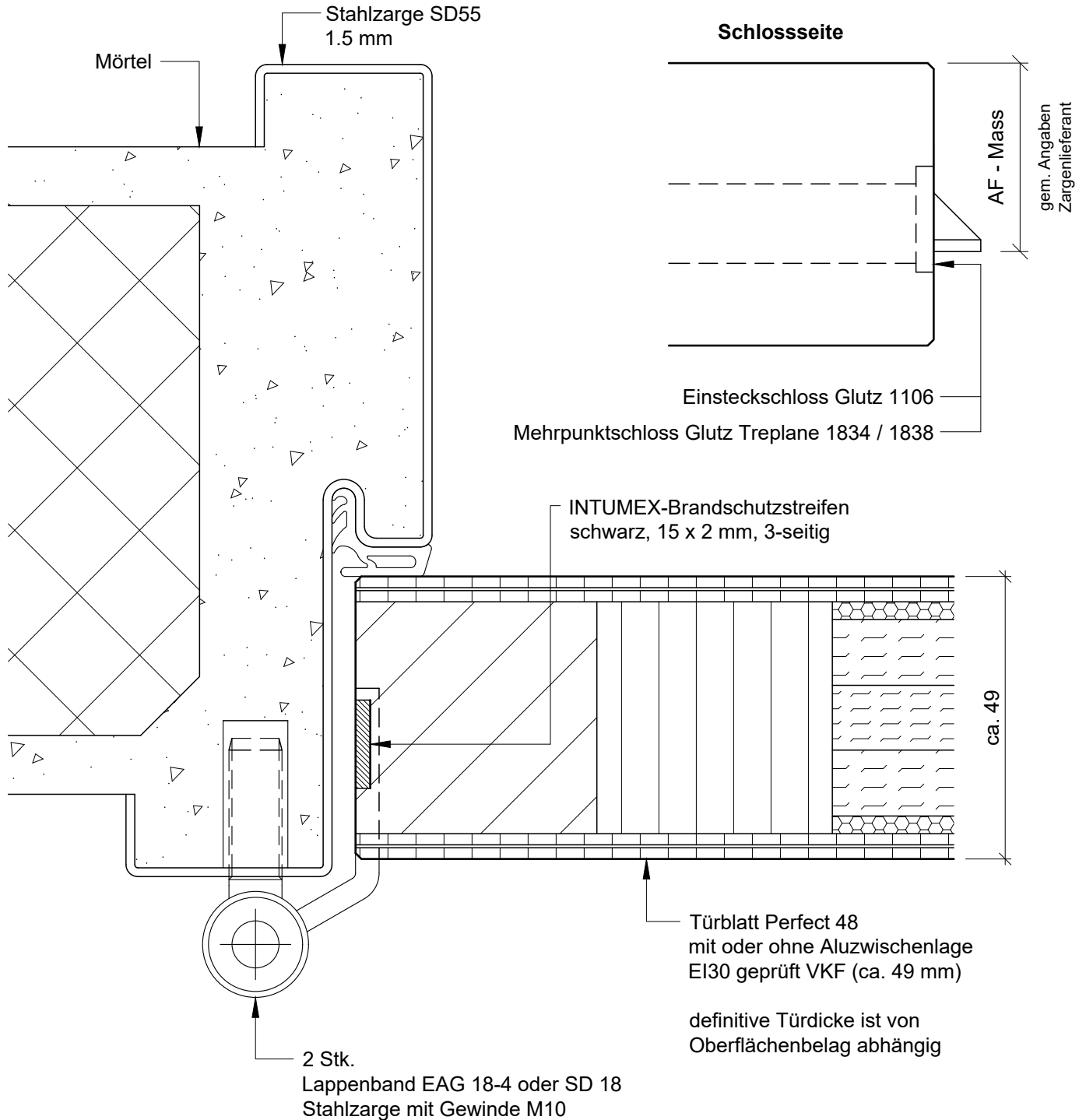

## Perfect 48 EI30 VKF auf Zarge UD30-LBW-EI30

Anwendungs-Nr: 22991

geprüftes Zargenlichtmass:  
Kat. A, 1100 x 2200 mm

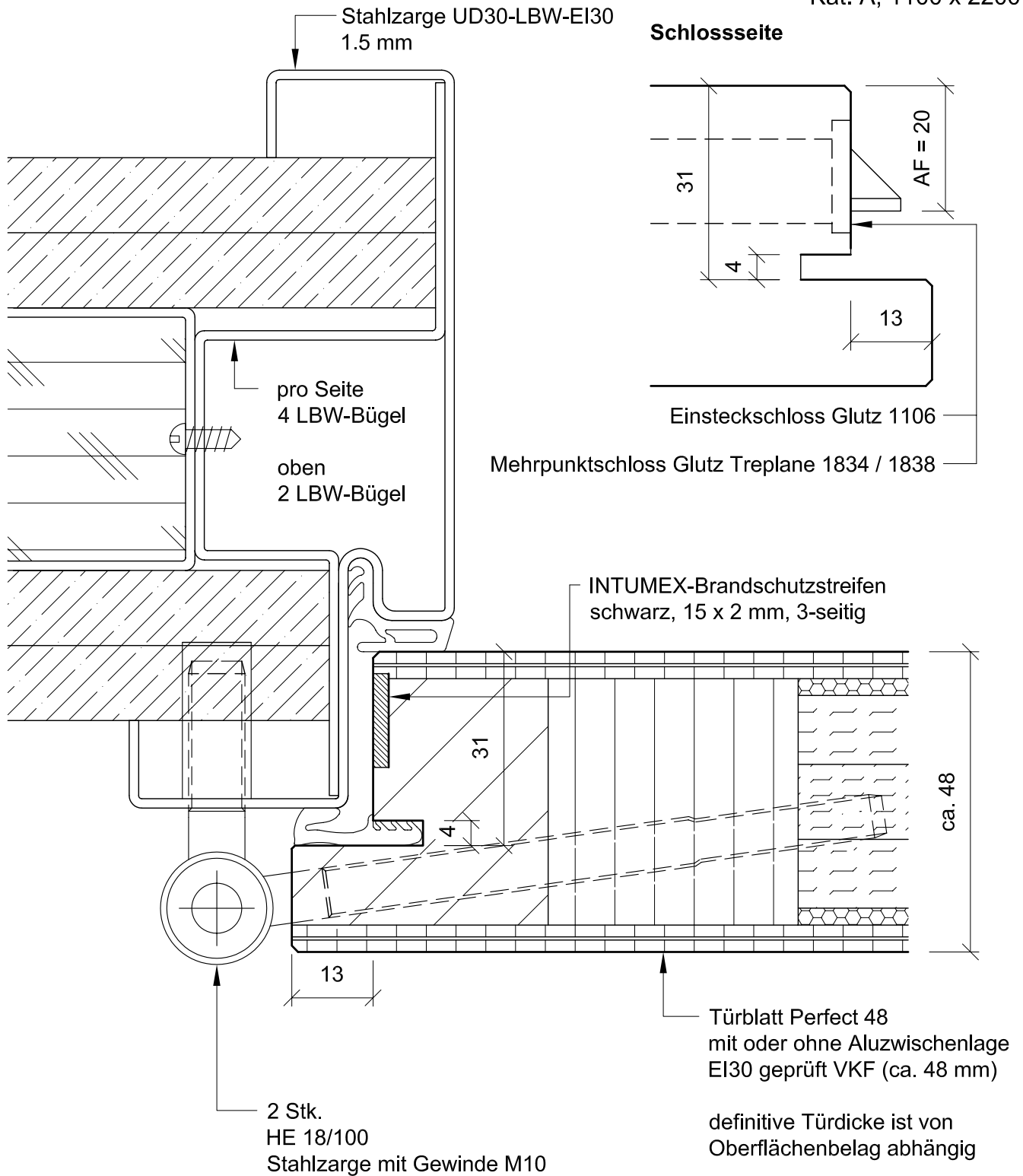

## Perfect 48 EI30 VKF auf Zarge SD-LBW-EI30

Anwendungs-Nr: 22991

geprüftes Zargenlichtmass:  
Kat. A, 1100 x 2200 mm

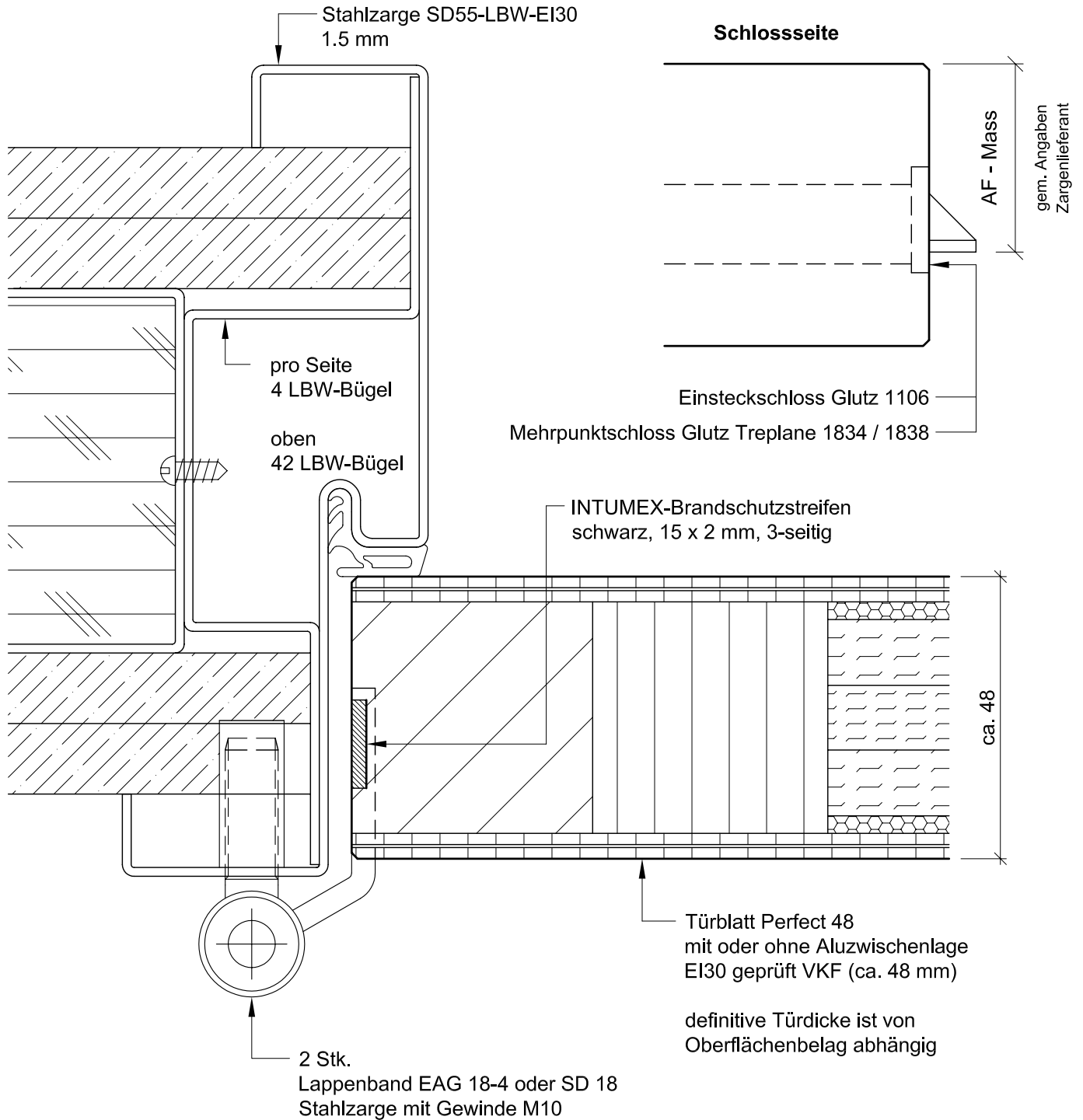

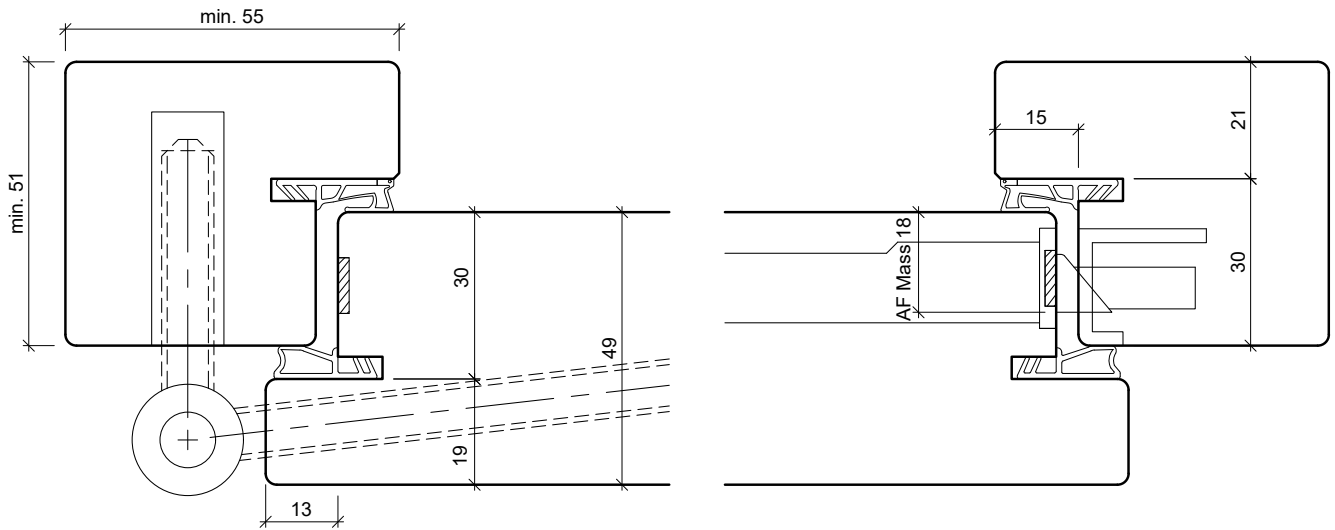

## Perfect 48 EI30 auf Holzrahmen

### Produktinfo

Türtyp	Perfekt 48
Brandschutz EI30	Anwendungs-Nr. ohne Glas: 22991
	Anwendungs-Nr. mit Glas: -
Geprüftes Rahmenlichtmass	1230 x 2285mm, Kategorie A
Klimaklasse	2b (mit Alueinlage 3c), U-Wert 1.7 W/m <sup>2</sup> K
Einbruchschutz	-
Schallschutz	RW (C;Ctr) = 44 dB (-2;-4)

### Ausführung

Türdicke	49mm (definitive Türdicke ist von Oberflächenbelag abhängig)
Lichtfalz	-
Überschlag	19mm

### Beschläge

Schloss	Glutz 1106, MSL 1855 oder min. gleichwertig
Schliessblech	MSL 1870.15/21 + MSL 1877.15/21 oder min. gleichwertig
Band	HE 18/100 oder min. gleichwertig
Bandvariante	VX 7939/160 FD oder min. gleichwertig
Überschlagsdichtung	möglich
Brandschutzstreifen	3-seitig, min. 10 x 2mm (Montage in Türe oder Rahmen möglich)

### Produktinfo

Rahmentyp	Holzrahmen Birke HDF lamelliert + keilgezinkt Variante Eiche lamelliert + keilgezinkt
-----------	--

### Ausführung

Rahmenbreite	min. 55mm - max. 300mm
Rahmendicke	min. 51mm - max. 70mm

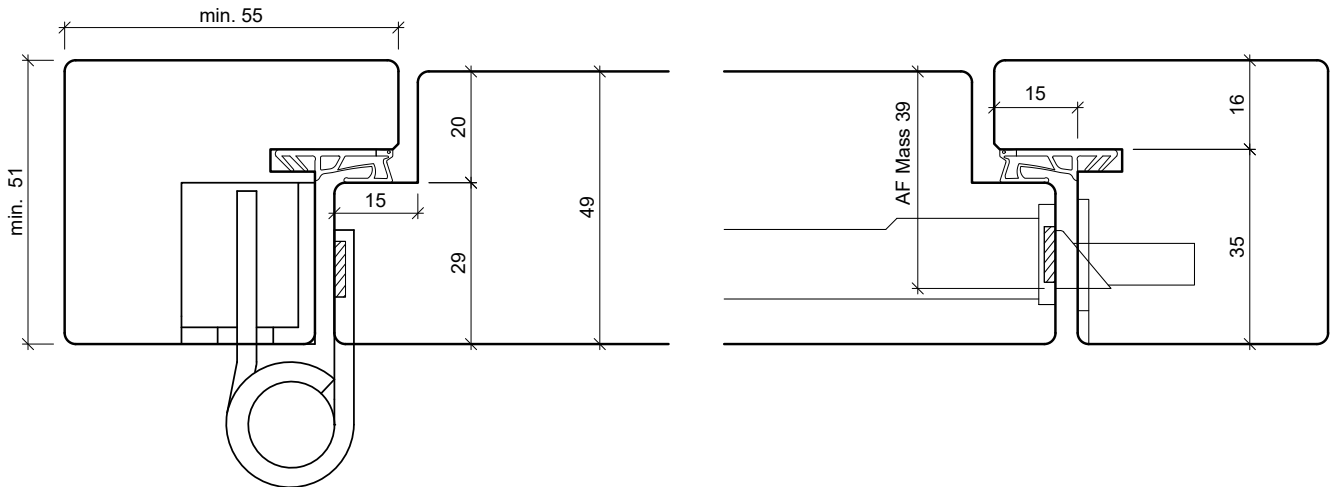

## Perfekt 48 EI30 auf Holzrahmen

### Produktinfo

Türtyp	Perfekt 48
Brandschutz EI30	Anwendungs-Nr. ohne Glas: 22991
	Anwendungs-Nr. mit Glas: -
Geprüftes Rahmenlichtmass	1230 x 2285mm, Kategorie A
Klimaklasse	2b (mit Alueinlage 3c), U-Wert 1.7 W/m <sup>2</sup> K
Einbruchschutz	-
Schallschutz	RW (C;Ctr) = 44 dB (-2;-4)

### Ausführung

Türdicke	49mm (definitive Türdicke ist von Oberflächenbelag abhängig)
Lichtfalz	20mm
Überschlag	-

### Beschläge

Schloss	Glutz 1106, MSL 1855 oder min. gleichwertig
Schliessblech	JW-1000 + JW-99 oder min. gleichwertig
Band	VX 7728/160 oder min. gleichwertig
Bandvariante	-
Überschlagsdichtung	-
Brandschutzstreifen	3-seitig, min. 10 x 2mm (Montage in Türe oder Rahmen möglich)

### Produktinfo

Rahmentyp	Holzrahmen Birke HDF lamelliert + keilgezinkt Variante Eiche lamelliert + keilgezinkt
-----------	--

### Ausführung

Rahmenbreite	min. 55mm - max. 300mm
Rahmendicke	min. 51mm - max. 70mm

## Holzrahmen EI30

Holzarten: -Eiche lamelliert und keilgezinkt  
-Birke HDF belegt (nur Innenanwendung)



Blend- und Blockrahmenvarianten können in einem Element kombiniert werden

Zulässig auf MBW und LBW

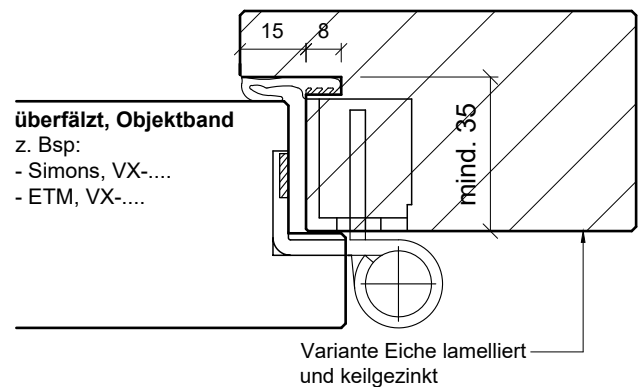
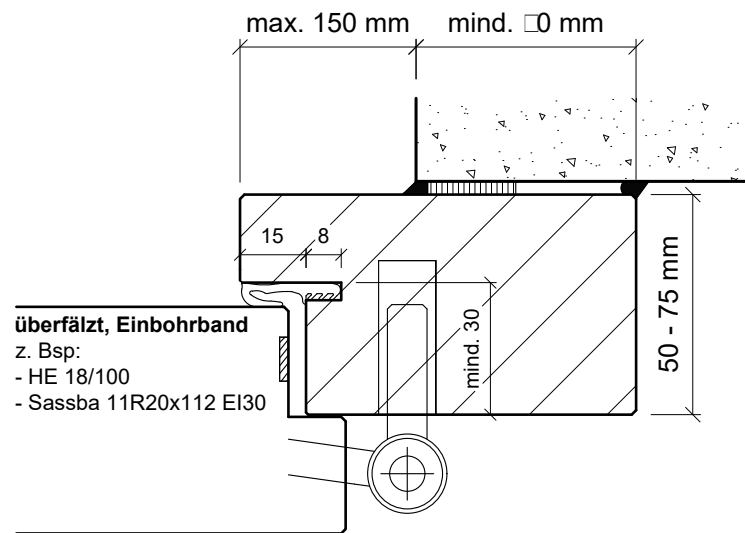
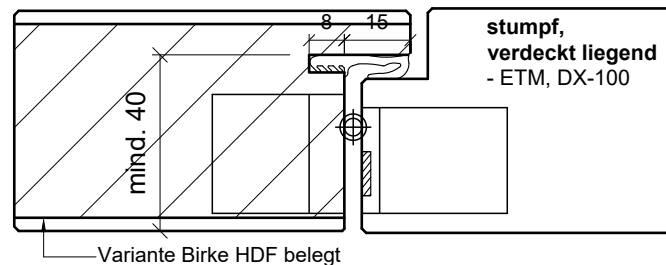
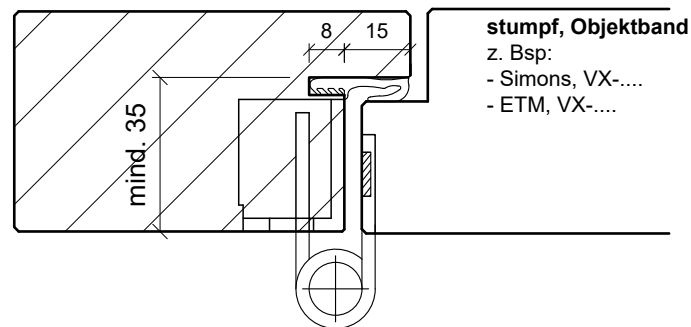
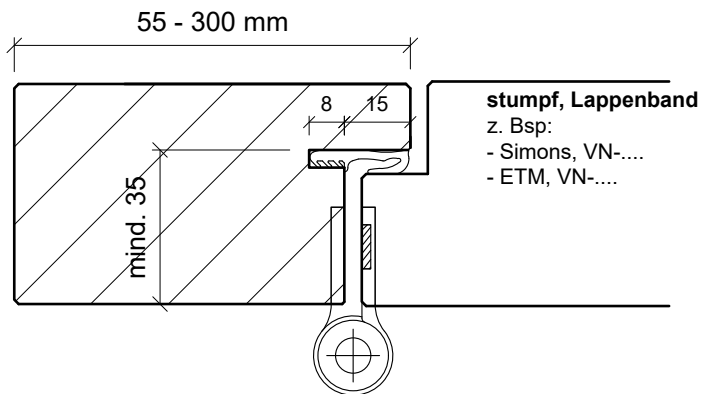

## Holzrahmen EI30

Holzarten: -Eiche lamelliert und keilgezinkt  
-Birke HDF belegt (nur Innenanwendung)



Blend- und Blockrahmenvarianten können in einem Element kombiniert werden

Zulässig auf MBW und LBW

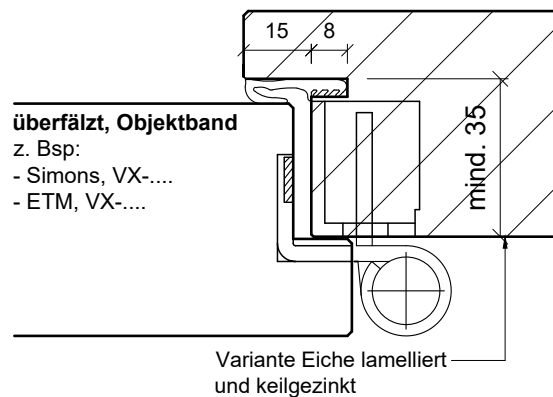
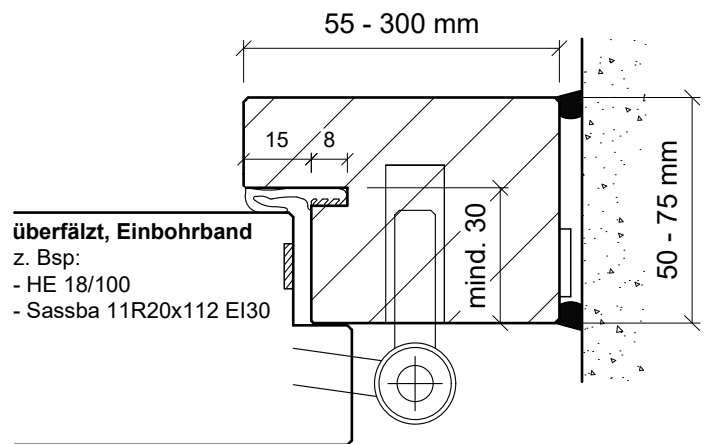
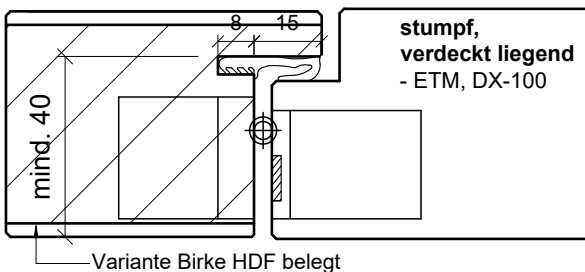
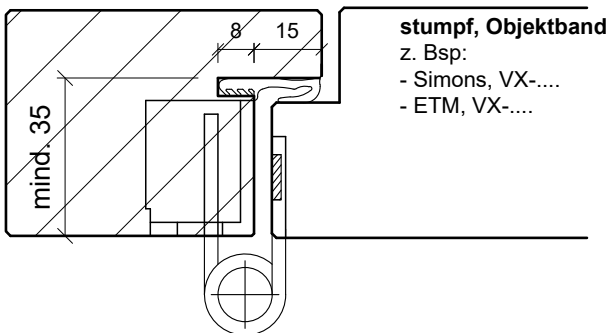
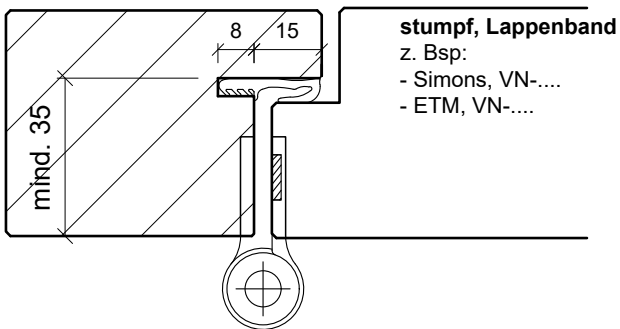

## Reno-Blendrahmen EI30

für Montage auf bestehende Stahlumfassungszarge in MBW

Holzarten: -Eiche lamelliert und keilgezinkt  
-Birke HDF belegt (nur Innenanwendung)



Stahlumfassungszarge  
muss voll eingemörtelt sein  
gem. VST 003

- ① Blendrahmen Eiche mind. 90 x 50 mm
- ② Brandschutzkompriband z. Bsp. GYSO Flammfix mind. 7 x 20 mm

### Hohlraumfüllung:

- Variante A: ③ Anschlagleiste Hartholz oder MDF
- Variante B: ④ Steinwolle z. Bsp. Esoflam Rundschnurr
- Variante C: ⑤ Brandschutzschaum z. Bsp. Illbruck FF197 1K

- ⑥ ⑦ Abdeck- und Fülleiste optional

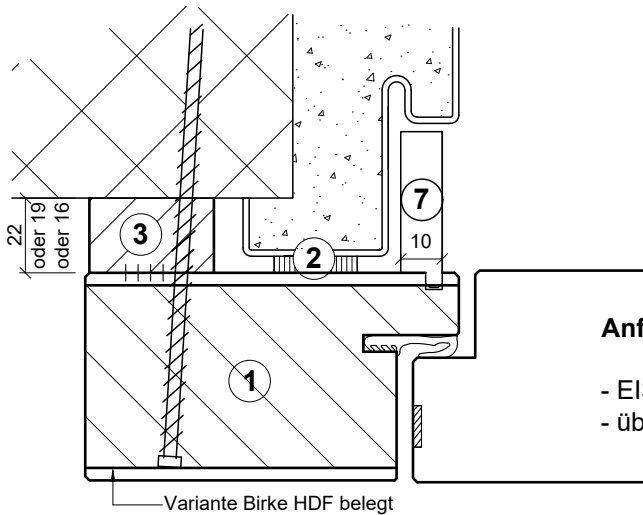

### Anforderung Türblatt

- EI30 geprüft
- überfälzt oder stumpfpeinschlagend

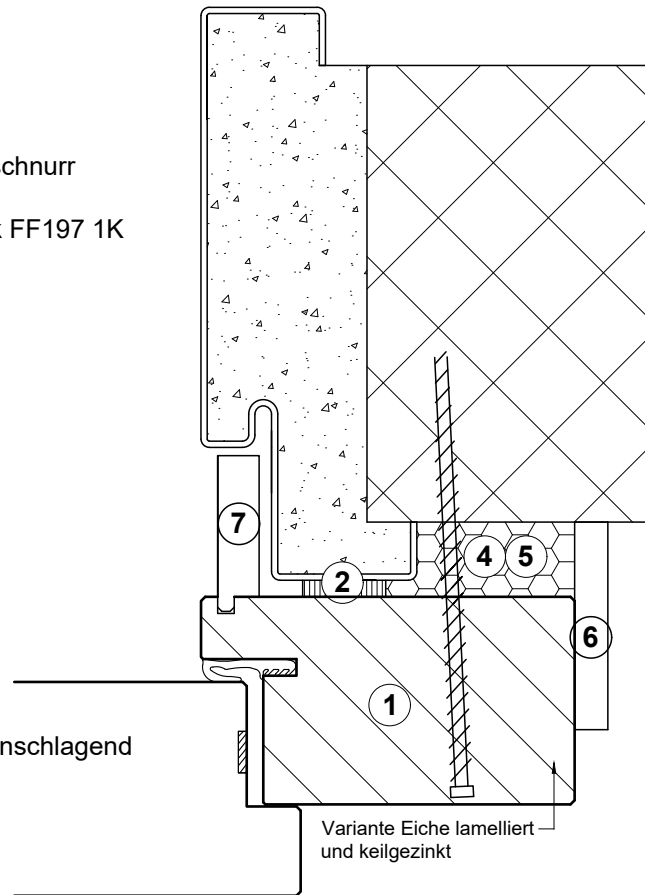

## Blendrahmen mit Futter- und Zierverkleidung EI30

Holzarten Rahmen : -Eiche Lamelliert und keilgezinkt  
 -Birke HDF belegt (nur Innenanwendung)

Holzart Futter : -MDF mit Grundierfolie



Zulässig auf MBW und LBW

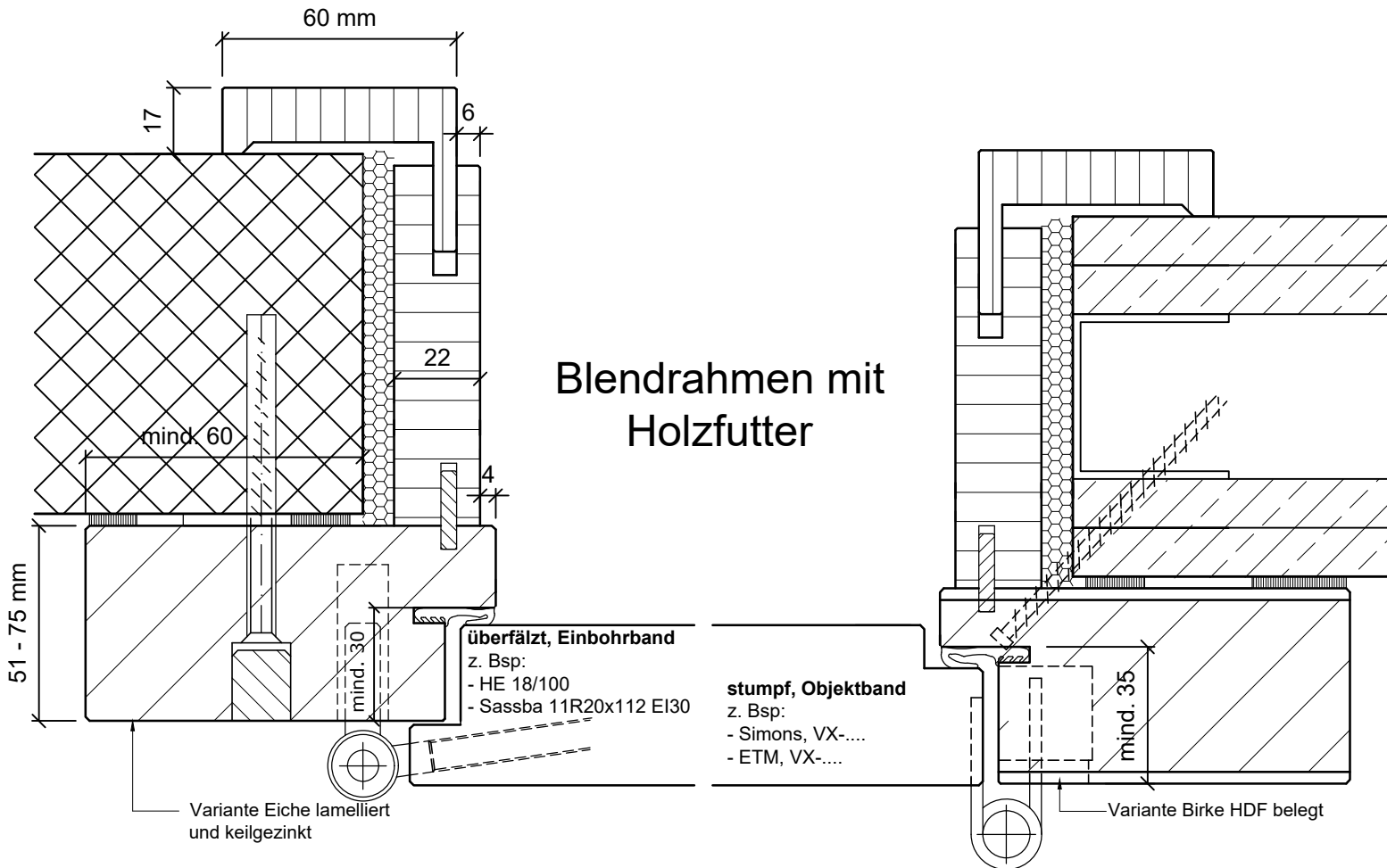

## Perfect 48 EI30 VKF auf Blockfutrtr Cadra 1-teilig

Anwendungs-Nr: 22991

geprüftes Rahmenlichtmass:  
Kat. A, 1100 x 2200 mm

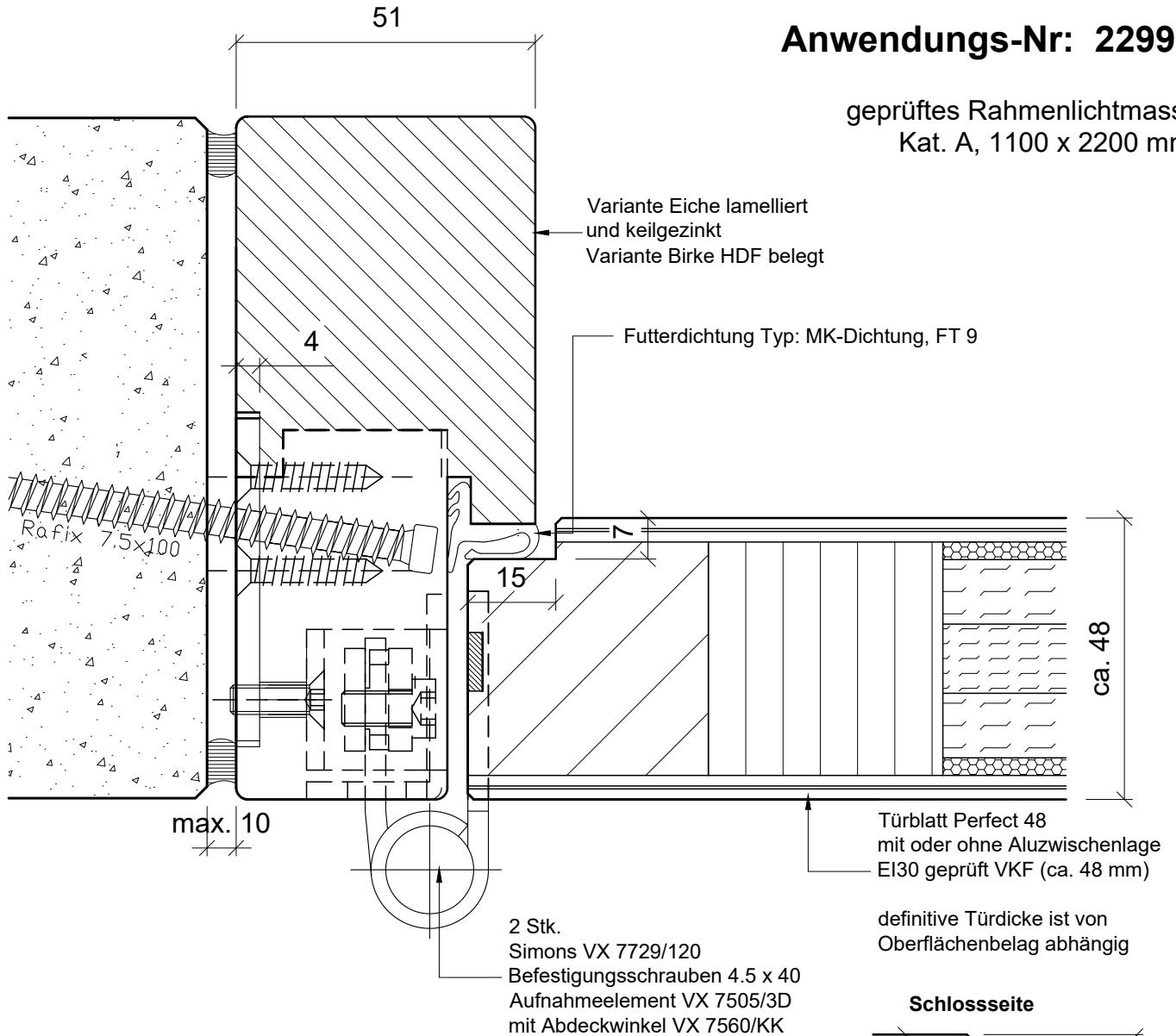

### Schlossseite

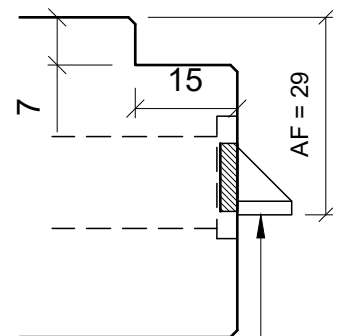

Einsteckschloss Glutz 1106  
Schliessblech Glutz B-1001.431  
Dreipunktschloss Glutz Treplane 1834 / 1838  
Schliessblech Glutz B-1001.431 + B-1155.721

## Blockfutter Cadra 9 EI30/ 1-tlg. 51mm

Holzarten: -Eiche Lamelliert und keilgezinkt  
-Birke HDF belegt (nur Innenanwendung)



Zulässig auf MBW und LBW

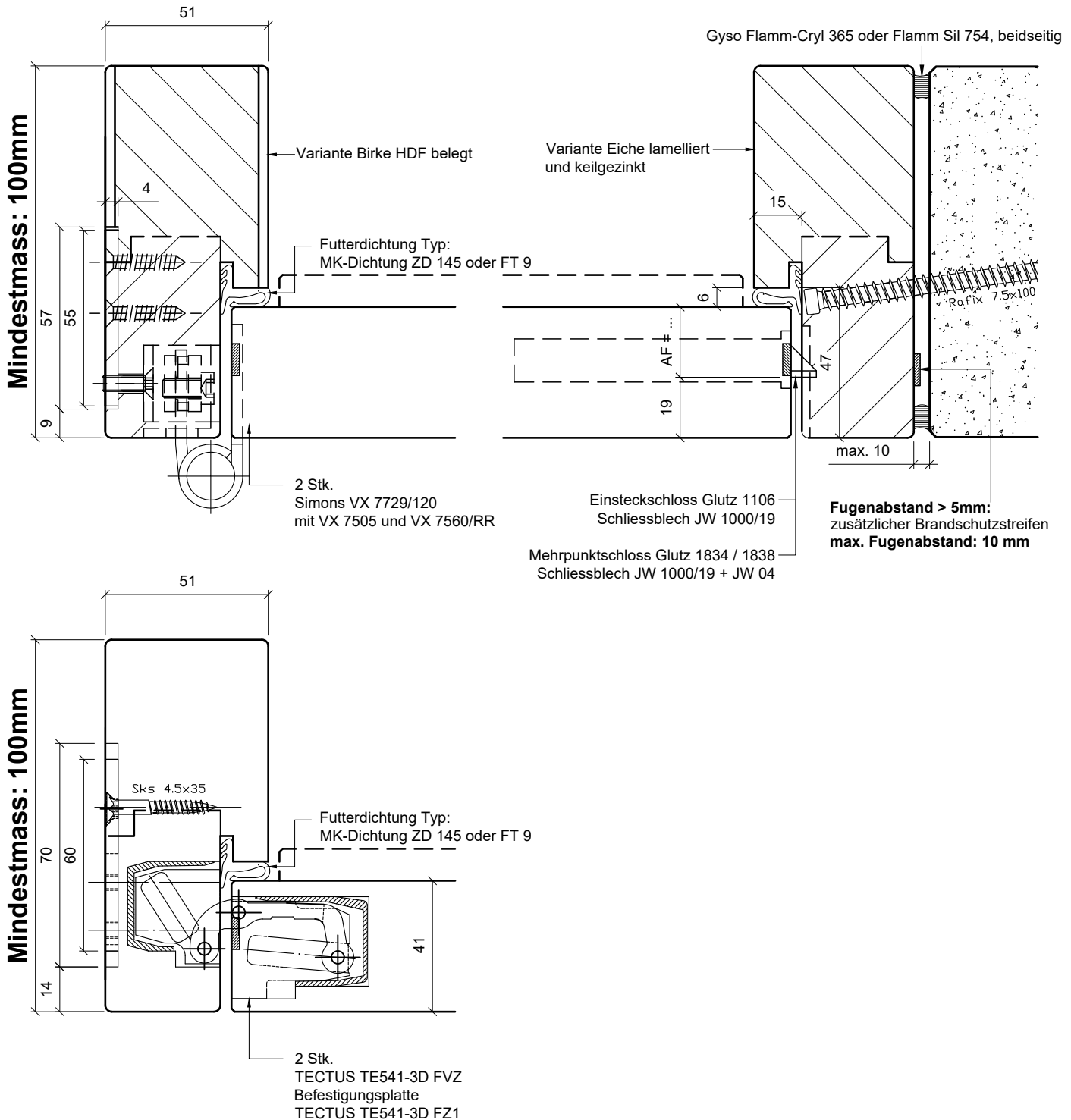

## 10 Montage

### 10.14 Übersicht Schwellenabschlüsse überfälzte Ausführung

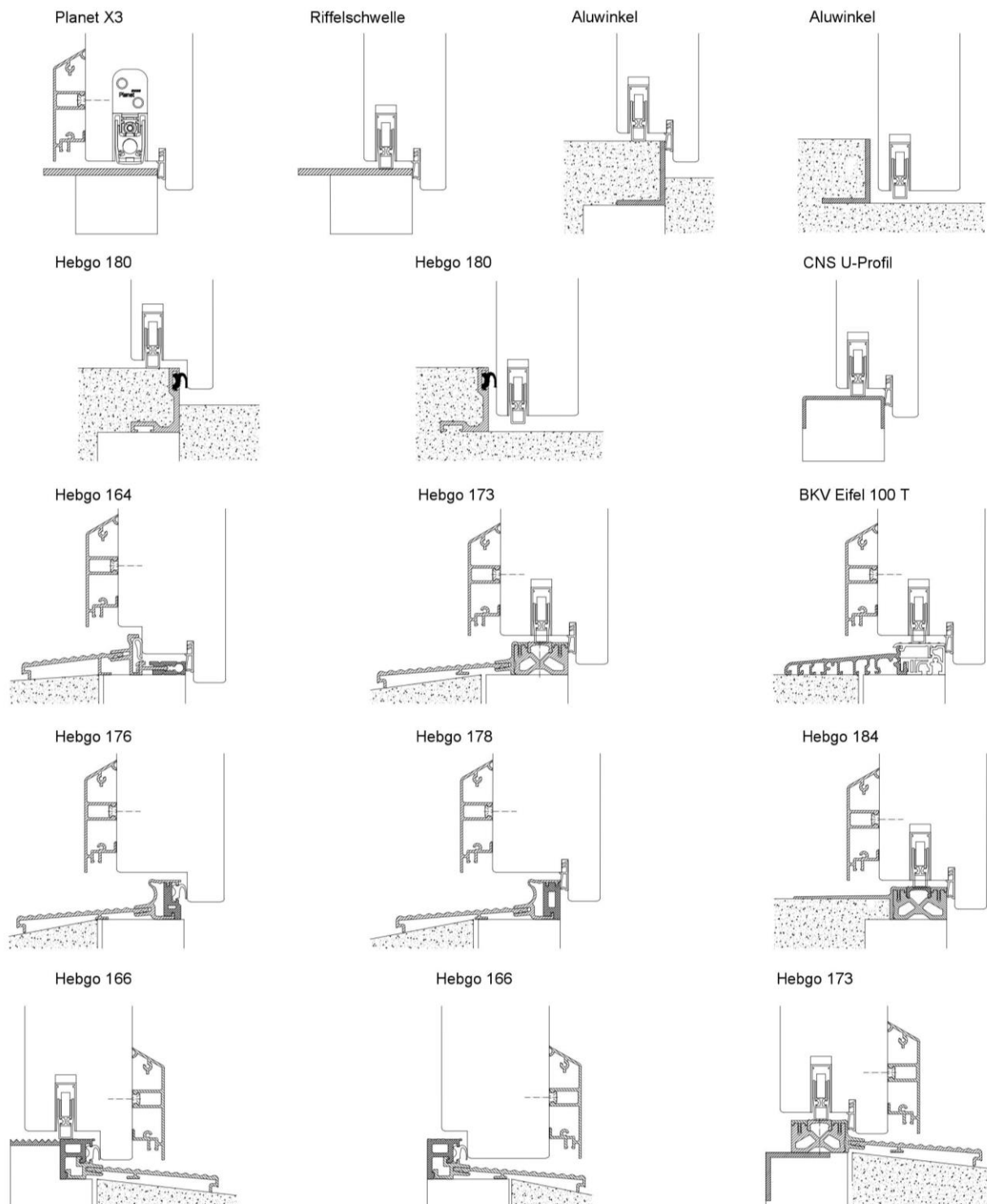

- Bei allen Ausführungen darf die Bodenluft von 10mm nicht überschritten werden
- Alle Ausführungen optional mit / ohne Absenktdichtung bzw. mit / ohne Schwellenholz
- Die Schwellenschenkel können beliebig ausgetauscht werden.

➔ Geprüfte Türtypen: Perfect 1 EI30, Perfect 2 EI30, Perfect 48 EI30, Perfect 50 EI30, Perfect 56 EI30, Perfect 60 EI30, Perfect 70 EI30, Phonopan EI30, Alupan EI30, Alupan Isol EI30, Alupan Allianz EI30

## 10.15 Übersicht Schwellenabschlüsse flächenbündige Ausführung

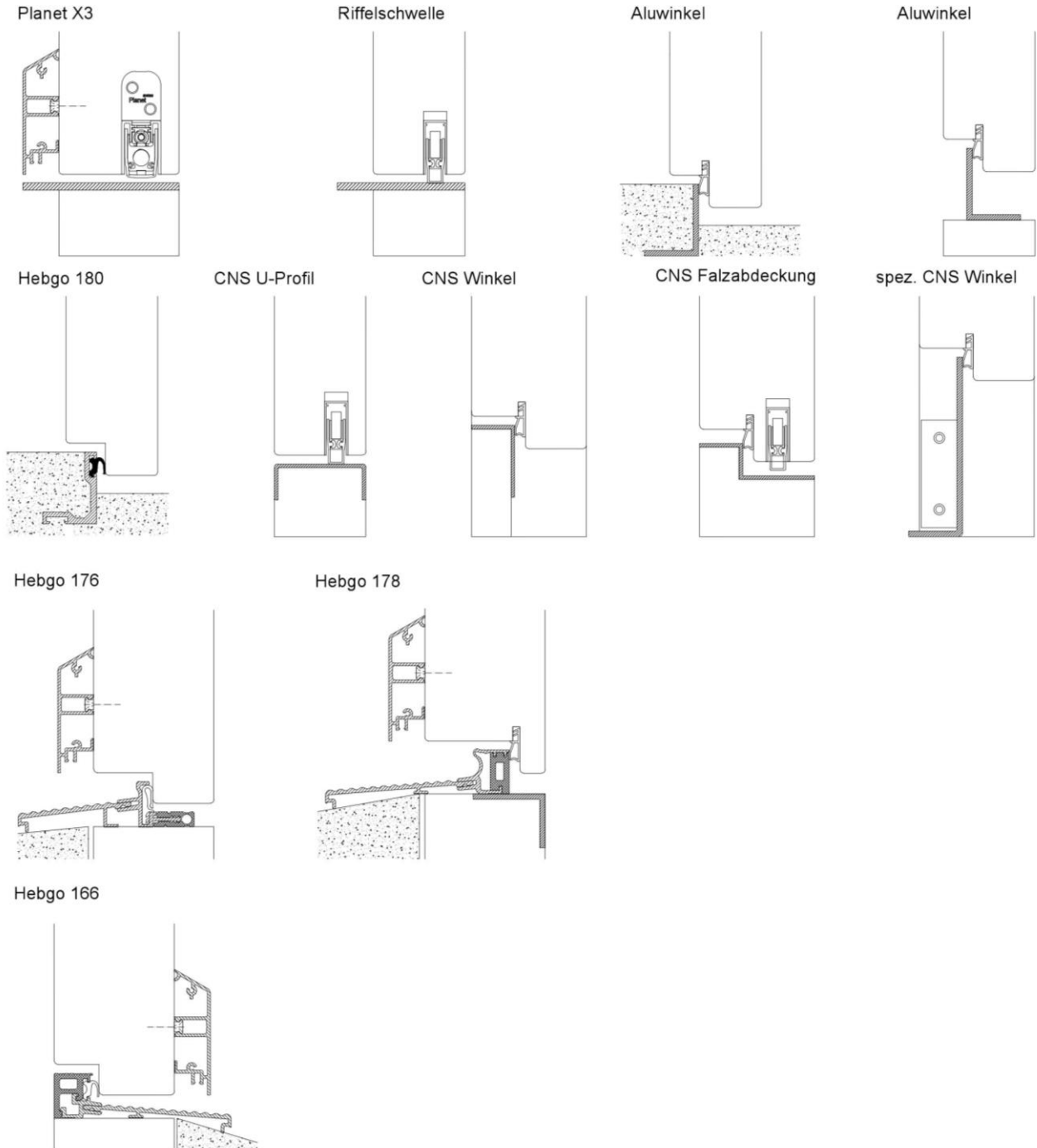

- Bei allen Ausführungen darf die Bodenluft von 10mm nicht überschritten werden
- Alle Ausführungen optional mit / ohne Absenktdichtung bzw. mit / ohne Schwellenholz
- Die Schwellenschenkel können beliebig ausgetauscht werden.

➔ Geprüfte Türtypen: Perfect 1 EI30, Perfect 2 EI30, Perfect 48 EI30, Perfect 50 EI30, Perfect 56 EI30, Perfect 60 EI30, Perfect 70 EI30, Phonopan EI30, Alupan EI30, Alupan Isol EI30, Alupan Allianz EI30

## Inhaltsverzeichnis

<b>10 Montage</b> .....	<b>2</b>
10.1 Maueraufbau Leichtbauwand .....	2
10.2 Maueraufbau Massivbauwand.....	4
10.3 Montagmaterial Blend- und Blockrahmenmontage .....	5
10.4 Holzrahmenmontage EI30 .....	6
10.5 Befestigungsbereiche EI30.....	7
10.6 Holzrahmenmontage RC2 .....	8
10.7 Befestigungsbereiche RC2 .....	9
10.8 Holzrahmenmontage RC3 .....	10
10.9 Befestigungsbereiche RC3.....	11
10.10 Blockfuttermontage / Holzrahmen mit Holzfutter .....	12
10.11 Stahlfassungsargen-Montage auf Leichtbauwand (LBW) .....	13
10.12 Steckargen-Montage auf Leichtbauwand (LBW) .....	14
10.13 Schwellenabdichtung.....	15
10.14 Aufzüge mit Attikageschossen.....	16

## 10 Montage

### 10.1 Maueraufbau Leichtbauwand

Leichtbauwandkonstruktionen, Gipsmontagewände sind in geprüfter Ausführung zu erstellen, Feuerwiderstände je nach Hersteller oder Lieferant. Für die LBW-Konstruktionen müssen Zertifikate, respektive Zulassungen von der VKF vorliegen.

Grundsätzlich muss die Wandkonstruktion EI60 aufweisen, damit ein Holzrahmen, Holzfutter oder eine Stahlzarge darauf montiert werden kann.

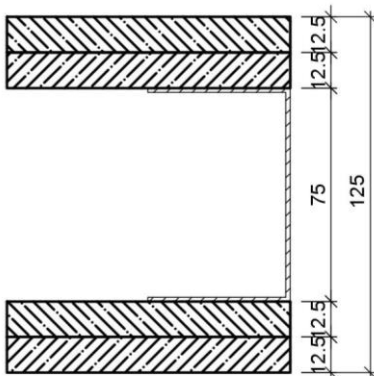

#### Ständerwand / Leichtbauwand (LBW)

- 2x Gipskarton Platten (12.5mm)
  - UA-Profil 75 x 40 x 2mm (U-Aussteifungsprofil)
  - 2x Gipskarton Platten (12.5mm)
- Gesamtdicke: 125mm

Zugelassene Montage: Blockrahmen, Blockfutter, Stahlzarge

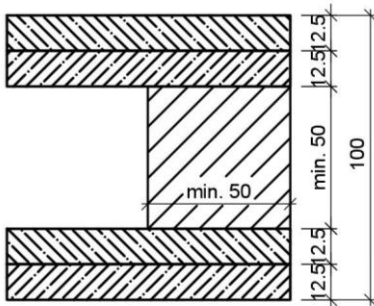

#### Ständerwand / Leichtbauwand (LBW)

- 2x Gipskarton Platten (12.5mm)
  - Massivholz 50 x 50mm (z.B. Fichte)
  - 2x Gipskarton Platten (12.5mm)
- Gesamtdicke: 100mm

Zugelassene Montage: Blockrahmen, Blockfutter, Stahlzarge

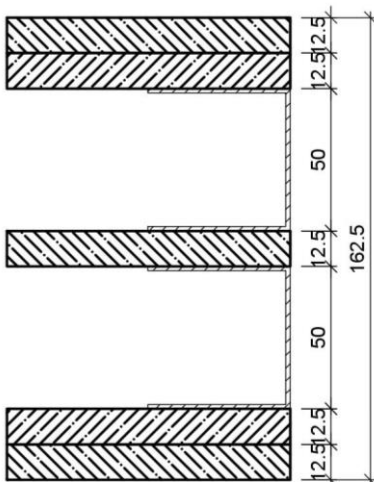

#### Ständerwand / Leichtbauwand (LBW)

- 2x Gipskarton Platten (12.5mm)
  - UA-Profil 50 x 40 x 2mm (U-Aussteifungsprofil)
  - Gipskarton Platten (12.5mm)
  - UA-Profil 50 x 40 x 2mm (U-Aussteifungsprofil)
  - 2x Gipskarton Platten (12.5mm)
- Gesamtdicke: 162.5mm

Zugelassene Montage: Blockrahmen, Blockfutter, Stahlzarge

### Ständerwand / Leichtbauwand (LBW)

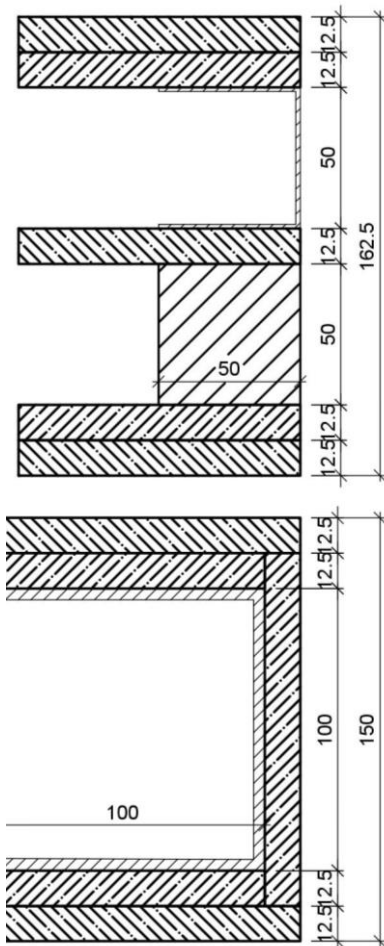

- 2x Gipskarton Platten (12.5mm)
  - UA-Profil 50 x 40 x 2mm (U-Aussteifungsprofil)
  - Gipskarton Platten (12.5mm)
  - Massivholz 50 x 50mm (z.B. Eiche)
  - 2x Gipskarton Platten (12.5mm)
- Gesamtdicke: 162.5mm

Zugelassene Montage: Blendrahmen, Blockrahmen, Blockfutter, Stahlzarge

### Ständerwand / Leichtbauwand (LBW)

- 2x Gipskarton Platten (12.5mm)
  - Stahlrohr 100 x 100 x 4mm (Alternativ: I-Träger, T-Träger, Massivholz)
  - 2x Gipskarton Platten (12.5mm)
- Gesamtdicke: 150mm

Zugelassene Montage: Blendrahmen, Blockrahmen, Blockfutter, Stahlzarge

## 10.2 Maueraufbau Massivbauwand

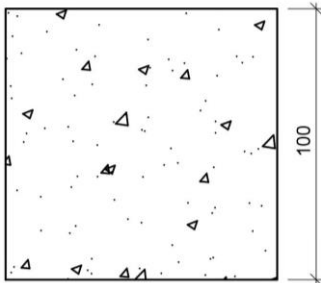

### Mauerwerk (MBW)

-Stahlbeton / Porenbeton  
Gesamtdicke: Stahlbeton min. 100mm / Porenbeton min. 115mm

Zugelassene Montage: Blendrahmen, Blockrahmen, Blockfutter, Stahlzarge

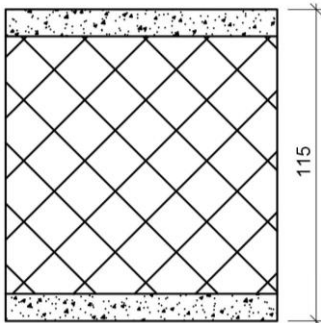

### Mauerwerk (MBW)

-Putz  
-Ziegel-Mauerwerk  
-Putz  
Gesamtdicke: min. 115mm

Zugelassene Montage: Blendrahmen, Blockrahmen, Blockfutter, Stahlzarge

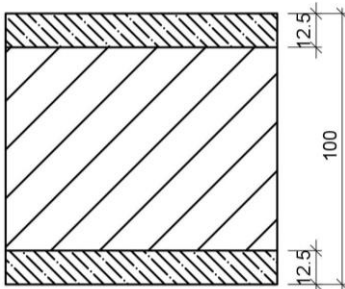

### Mauerwerk (MBW)

-Gipskarton Platten (12.5mm)  
-Brettschichtholz  
-Gipskarton Platten (12.5mm)  
Gesamtdicke: min. 100mm

Zugelassene Montage: Blendrahmen, Blockrahmen, Blockfutter, Stahlzarge

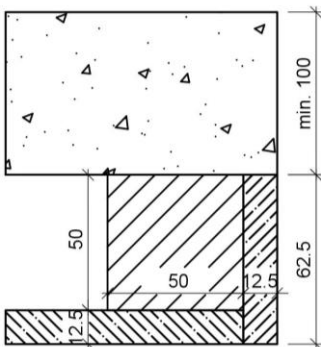

### Mauerwerk (MBW)

-Stahlbeton  
-Massivholz 50 x 50mm  
-Gipskarton Platten (12.5mm)  
Gesamtdicke: min. 162.5mm

Zugelassene Montage: Blendrahmen, Blockrahmen, Blockfutter, Stahlzarge

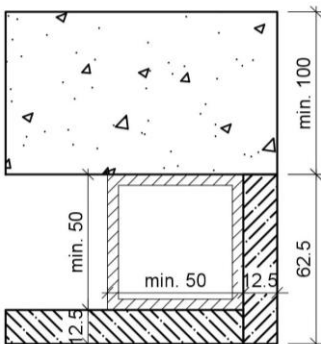

### Mauerwerk (MBW)

-Stahlbeton  
-Stahlrohr 50 x 50 x 4mm  
-Gipskarton Platten (12.5mm)  
Gesamtdicke: min. 162.5mm

Zugelassene Montage: Blendrahmen, Blockrahmen, Blockfutter, Stahlzarge

## 10.3 Montagematerial Blend- und Blockrahmenmontage

### Befestigungsschrauben

- Dübellos: - z.B. Toproc Rafix  
Schrauben-Dübel-System: - z.B. Nypondübel Fischer M-S oder Fischer UX (min. 8 x 40mm)

### Dämmschicht zwischen Wand und Blendrahmen

- Keramikband, z.B. Fa. Geweco (2 Streifen, mind. je 10mm breit)
- GYSO-Brandschutz-Keramikschiessband (2 Streifen, mind. je 10mm breit)
- GYSO-Flame-Kombi (1 Streifen, 20mm breit) VKF-Nr. 13908
- GYSO-Flammfix (1 Streifen, 20mm breit)
- Hannoband-BSB BG1 Brandschutzband (1 Streifen, 20mm breit) VKF-Nr. 23139
- Kompriband BG1, 1 Streifen 20mm (muss mit Flamm-Sil oder Flamm-Cryl abgedichtet werden)

### Brandschutzkitt bei Blockrahmenmontage (Teilweise auch bei Blendrahmenmontage nötig)

- GYSO-Flamm-Cryl 365 VKF-Nr. 17108
- GYSO-Flamm-Sil 754 VKF-Nr. 8302
- HANNO Acrylat SF VKF-Nr. 23123
- HANNO Silikon SF VKF-Nr. 23119
- SFS Coltogum Dichtmasse Brandschutz Acryl VKF-Nr. 22578

### Brandschutzstreifen

- INTUMEX L SK
- INTUMEX LP SK
- INTUMEX LX SK
- INTUMEX LX P SK
- Roku Strip L 110 VKF-Nr. 13063
- HANNO Kerafix Flexpan Typ 200 VKF-Nr. 23121

### Hohlraumfüllung

- Steinwolle Flumroc Nr. 1
- Esoflamm Mineralwolle-Rundschnur

Brandschutzschaum Illbruck FF 197, darf wie folgt eingesetzt werden:

- bei Reno-Holzrahmen auf bestehende Stahlzarge
- bei Blockrahmenmontage in Verbindung mit GYSO-Flammfix

➔ Geprüfte Türtypen: Perfect 1 EI30, Perfect 2 EI30, Perfect 48 EI30, Perfect 50 EI30, Perfect 56 EI30, Perfect 60 EI30, Perfect 70 EI30, Phonopan EI30, Alupan EI30, Alupan Isol EI30, Alupan Allianz EI30

## 10.4 Holzrahmenmontage EI30

Grundsätzlich gleiche Montageschritte wie bei Rahmen ohne Brandschutz Anforderung:  
Kontrolle von Qualität und der Ausführung der Wand. (Lot- und Winkelabweichungen)  
Blendrahmen mittels Montagehilfen Lot- und winkeligerecht fixieren.

### Montage Blendrahmen

Zwischen Blendrahmen und Wand ist eine Dämmschicht aus 2 Streifen Mineralfaser oder 1 Streifen Kompriband (BG1) einzulegen. Bei Ausführung mit Kompriband müssen Fugen mit einem Brandschutzacrylat oder -Silikon abgedichtet werden.  
Zwischenräume infolge Unebenheiten in der Wand sind mit Mineralwolle satt auszustopfen.

### Montage Blockrahmen

Zwischen Blockrahmen und Wand muss ab einer Fugenbreite von 7mm ein Brandschutzaufschäumstreifen eingelegt werden. Fuge zwischen Wand und Rahmen muss immer mit einem Brandschutzacrylat oder -Silikon abgedichtet werden.

Die Bodenluft darf 10mm nicht überschreiten. Senkdichtung oder ein Schwellenanschlag ist erlaubt.

Blendrahmen Winkelmontage

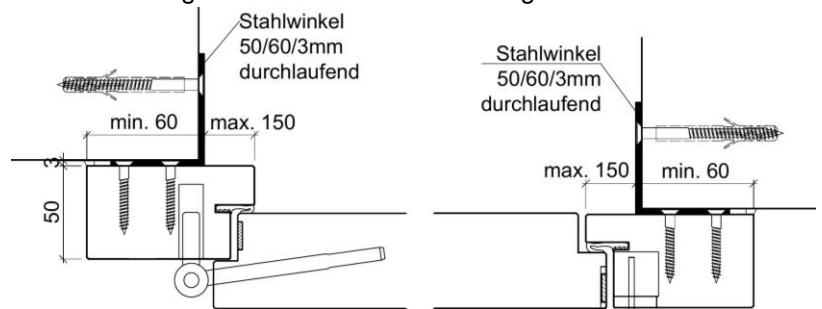

Blendrahmen sichtbar geschraubt

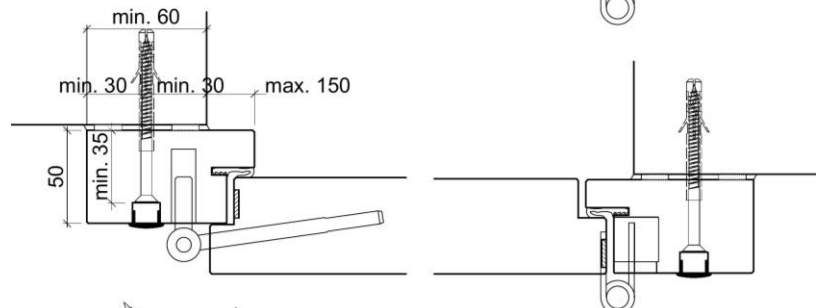

Blendrahmen durch Rahmenfalz geschraubt

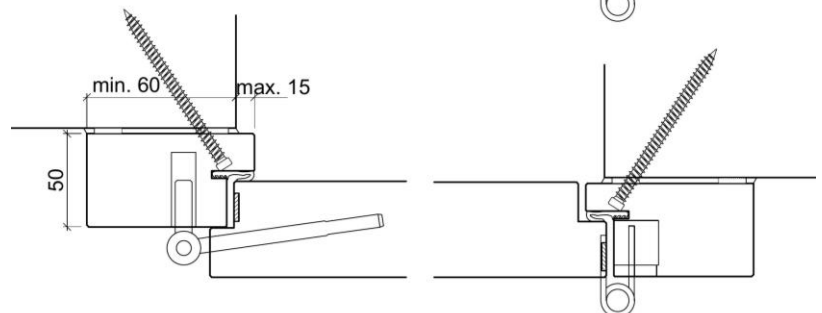

Blockrahmen durch Rahmenfalz geschraubt

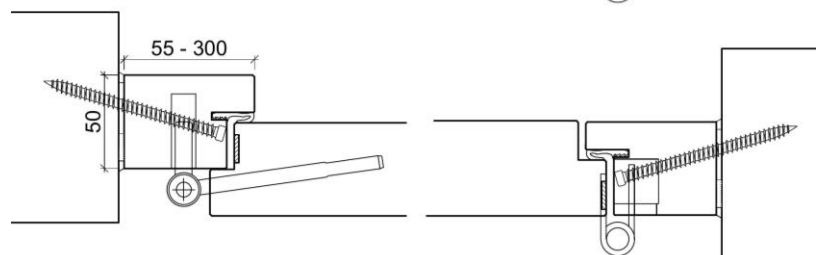

➔ Geprüfte Türtypen: Perfect 1 EI30, Perfect 2 EI30, Perfect 48 EI30, Perfect 50 EI30, Perfect 56 EI30, Perfect 60 EI30, Perfect 70 EI30, Phonopan EI30, Alupan EI30, Alupan Isol EI30, Alupan Allianz EI30

## 10.5 Befestigungsbereiche EI30

Pro Seite 4 Stk. und oben 2 Stk. mit Schrauben-Dübel-System oder Direktschrauben dübellos.

**Die Schrauben müssen mindestens 40mm in die Wand gedreht werden. Dübellänge mindestens 40mm.**

Die Verschraubung muss versenkt ausgeführt werden und der Schraubenkopf kann mit einem Flickzapfen überleimt oder mit einer PVC-Abdeckkappe verdeckt werden. Variante mit Verschraubung unter Rahmendichtung ist erlaubt.

Die auf den Zeichnungen angegebenen Masse für Abstände und Schraubenpositionen dürfen nicht unterschritten werden.

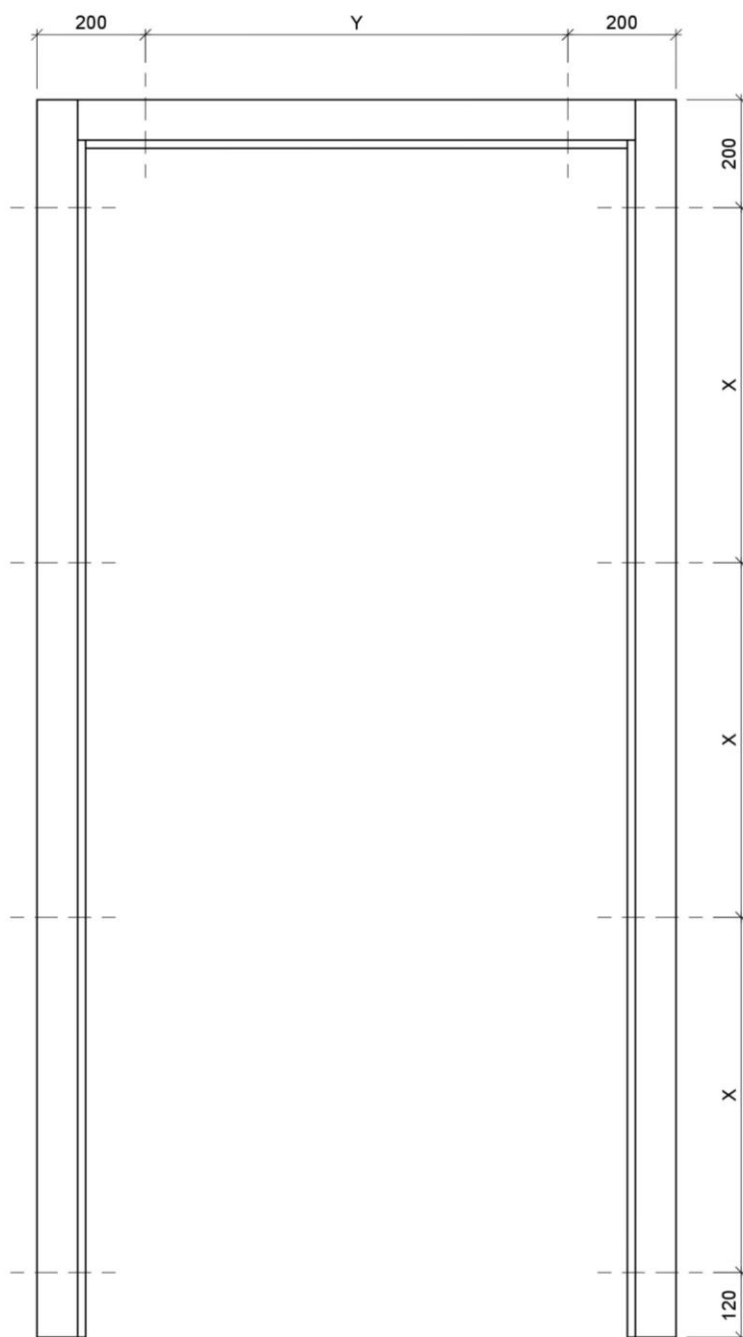

➔ Geprüfte Türtypen: Perfect 1 EI30, Perfect 2 EI30, Perfect 48 EI30, Perfect 50 EI30, Perfect 56 EI30, Perfect 60 EI30, Perfect 70 EI30, Phonopan EI30, Alupan EI30, Alupan Isol EI30, Alupan Allianz EI30

## 10.6 Holzrahmenmontage RC2



Folgende Bearbeitungs- und Montagehinweise sind verbindlich für eine anwendungsgerechte Ausführung mit Einbruch-Prüfnachweis nach EN 1627 – 1630. Für die korrekte Fertigstellung obliegt die Verantwortung vollumfänglich dem ausführenden Unternehmer.

Grundsätzlich gleiche Montageschritte wie bei Rahmen mit Brandschutz-Anforderung. Kontrolle von Qualität und der Ausführung der Wand. (Lot und Winkelabweichungen) Holzrahmen mittels Montagehilfen. Lot- und winkelgerecht fixieren. Maximale Fugenbreite zwischen Blockrahmen / Blendrahmen und Wand beträgt 7 mm. Fugen müssen beidseitig mit Silikon oder Acryl abgedichtet werden.

Die Bodenluft darf 10mm nicht überschreiten. Senkdichtung oder ein Schwellenanschlag ist erlaubt.

Blendrahmen sichtbar geschraubt

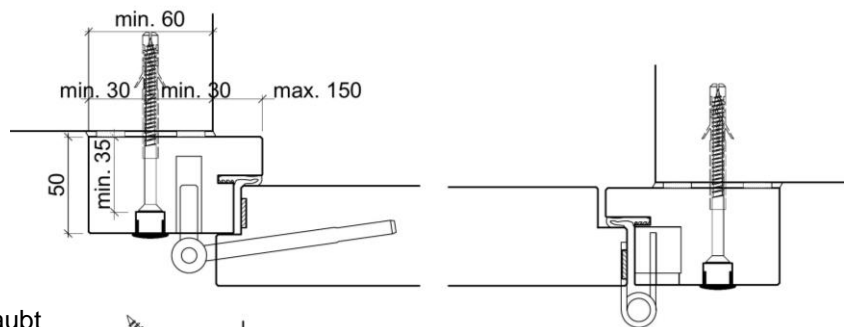

Blendrahmen durch Rahmenfalz geschraubt

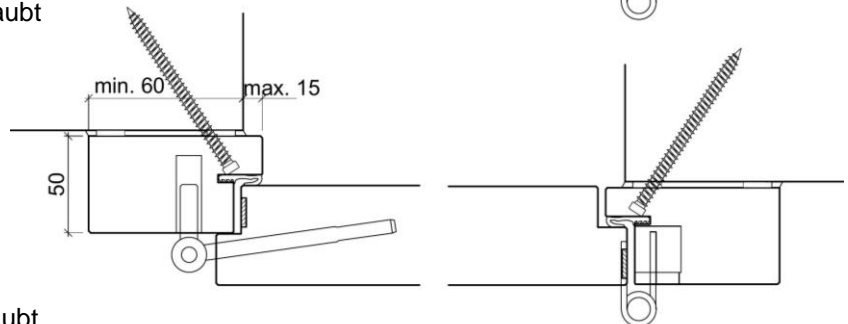

Blockrahmen durch Rahmenfalz geschraubt

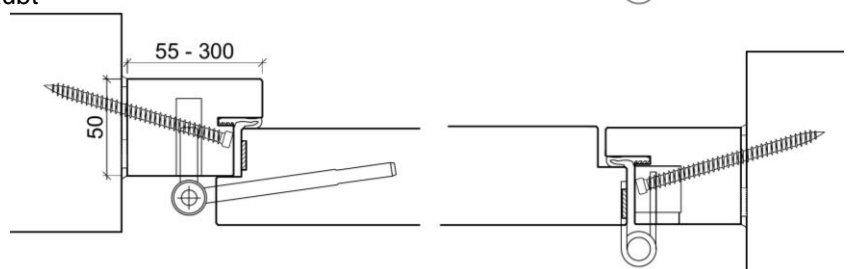

→ Geprüfte Türtypen: Perfect 50 EI30, Perfect 56 EI30, Perfect 60 EI30, Perfect 70 EI30, Phonopan EI30, Alupan EI30, Alupan Isol EI30, Alupan Allianz EI30

## 10.7 Befestigungsbereiche RC2



Pro Seite 4 Stk. und oben 2 Stk. mit Schrauben-Dübel-System oder Direktschrauben dübellos. **Die Schrauben müssen mindestens 40mm in die Wand gedreht werden. Dübellänge mindestens 40mm.**

Die Verschraubung muss versenkt ausgeführt werden und der Schraubenkopf kann mit einem Flickzapfen überleimt oder mit einer PVC-Abdeckkappe verdeckt werden. Variante mit Verschraubung unter Rahmendichtung ist erlaubt.

Die auf den Zeichnungen angegebenen Masse für Abstände und Schraubenpositionen dürfen nicht unterschritten werden.

### Schraubenarten

- Fensterschrauben Rafix 7.5 x 150mm
- Distanzschrauben Toproc 6 x 150mm
- Holzschrauben SK 6 x 150mm

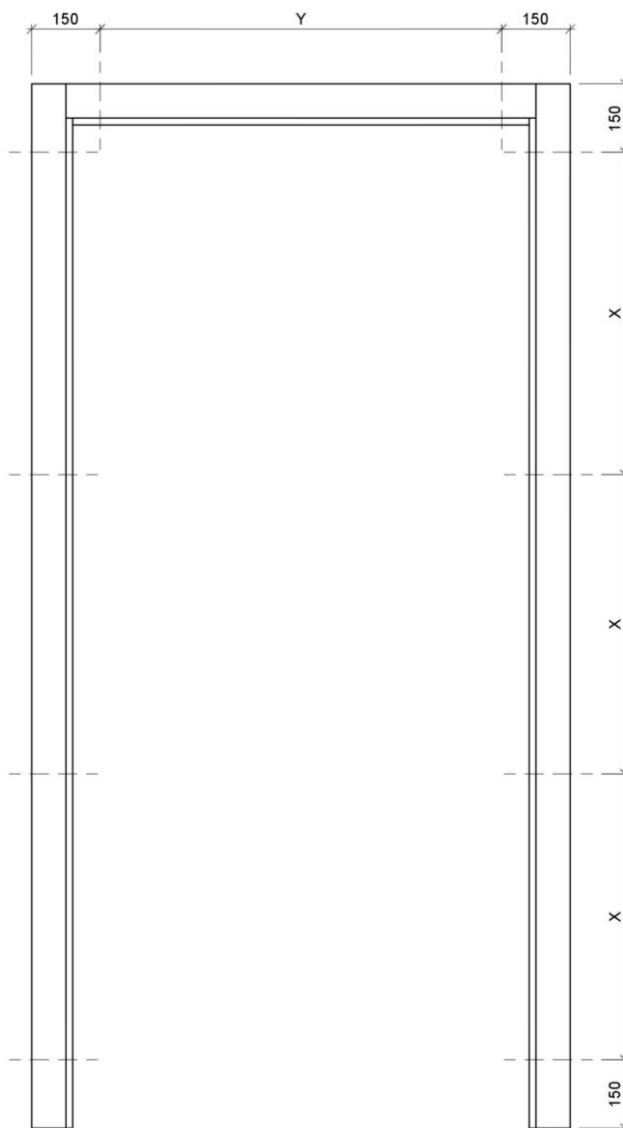

➔ Geprüfte Türtypen: Perfect 50 EI30, Perfect 56 EI30, Perfect 60 EI30, Perfect 70 EI30, Phonopan EI30, Alupan EI30, Alupan Isol EI30, Alupan Allianz EI30

## 10.8 Holzrahmenmontage RC3



Folgende Bearbeitungs- und Montagehinweise sind verbindlich für eine anwendungsgerechte Ausführung mit Einbruch-Prüfnachweis nach EN 1627 – 1630. Für die korrekte Fertigstellung obliegt die Verantwortung vollumfänglich dem ausführenden Unternehmer.

Grundsätzlich gleiche Montageschritte wie bei Rahmen mit Brandschutz-Anforderung. Kontrolle von Qualität und der Ausführung der Wand. (Lot und Winkelabweichungen) Holzrahmen mittels Montagehilfen. Lot- und winkeltreu fixieren. Maximale Fugenbreite zwischen Blockrahmen / Blendrahmen und Wand beträgt mm. Fugen müssen beidseitig mit Silikon oder Acryl abgedichtet werden.

Die Bodenluft darf 10mm nicht überschreiten. Senkdichtung oder Schwellenanschlag ist erlaubt.

Blendrahmen sichtbar geschraubt

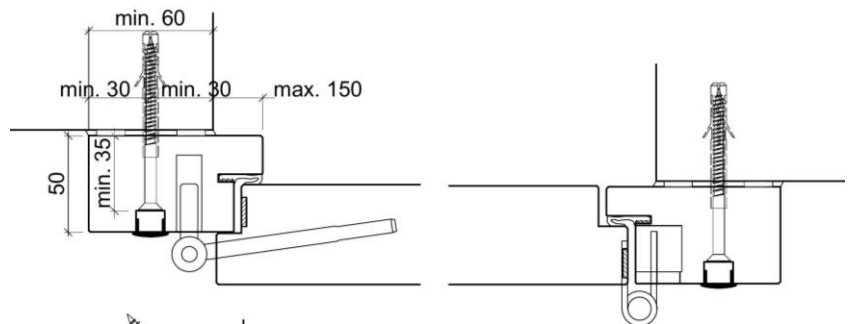

Blendrahmen durch Rahmenfalz geschraubt

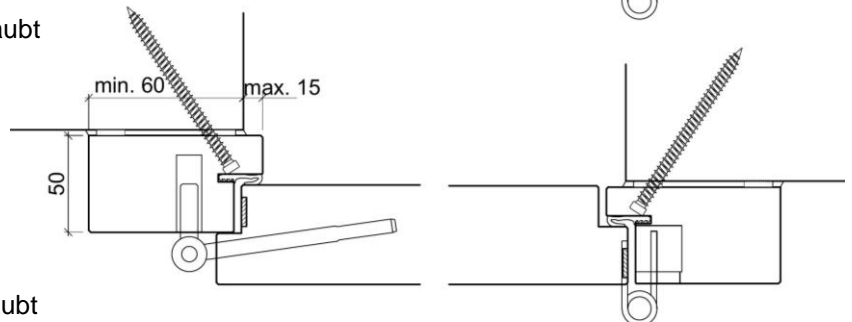

Blockrahmen durch Rahmenfalz geschraubt

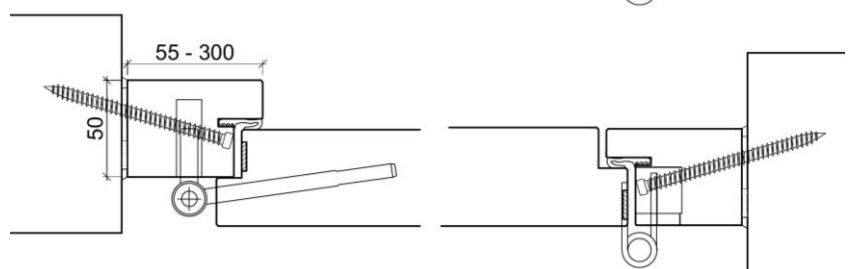

→ Geprüfte Türtypen: Phonopan EI30, Alupan Allianz EI30

## 10.9 Befestigungsbereiche RC3



Pro Seite 6 Stk. und oben 3 Stk. mit Schrauben-Dübel-System oder Direktschrauben dübellos  
**Die Schrauben müssen mindestens 40mm in die Wand gedreht werden. Dübellänge mindestens 40mm.**

Die Verschraubung muss versenkt ausgeführt werden und der Schraubenkopf kann mit einem Flickzapfen überleimt oder mit einer PVC-Abdeckkappe verdeckt werden. Variante mit Verschraubung unter Rahmendichtung ist erlaubt.

Die auf den Zeichnungen angegebenen Masse für Abstände und Schraubenpositionen dürfen nicht unterschritten werden.

### Schraubenarten

- Fensterschrauben Rafix 7.5 x 150mm
- Distanzschrauben Toproc 6 x 150mm
- Holzschrauben SK 6 x 150mm

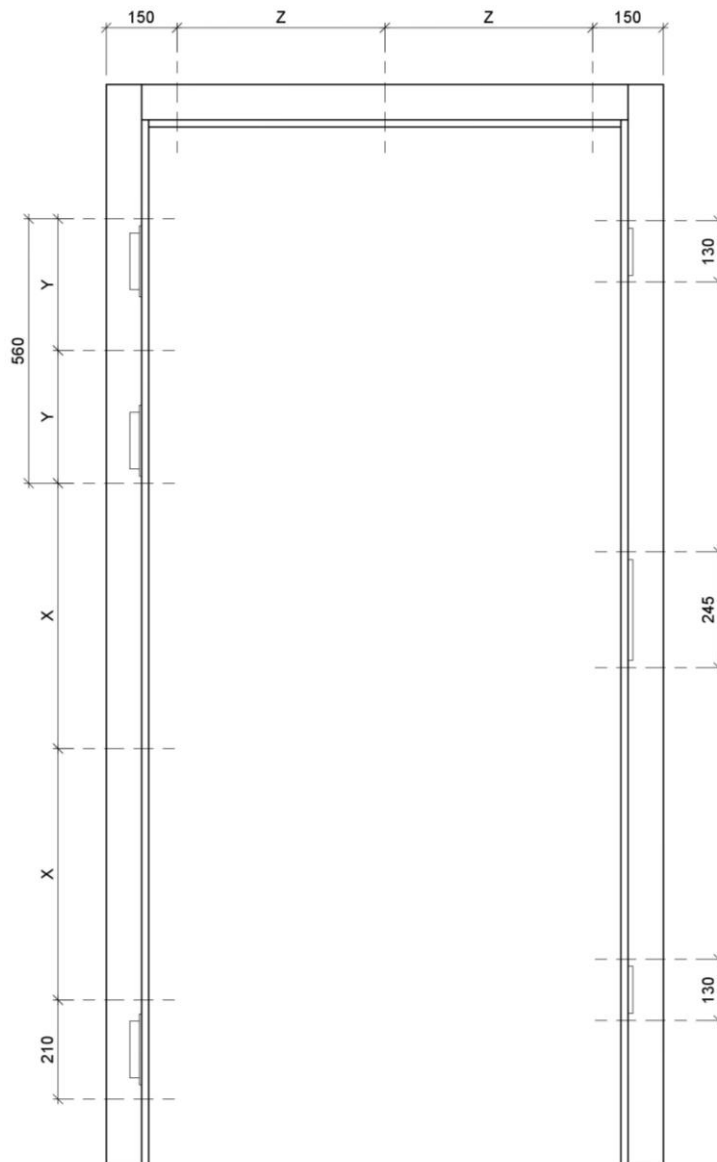

➔ Geprüfte Türtypen: Phonopan EI30, Alupan Allianz EI30

## 10.10 Blockfuttermontage / Holzrahmen mit Holzfutter

Grundsätzlich gleiche Montageschritte wie bei Blockfutter ohne Brandschutz-Anforderung:

- Kontrolle von Qualität und der Ausführung der Wand. (Lot- und Winkelabweichungen)
- Blockfutter mittels Montagehilfen Lot- und winkeltgerecht fixieren.

### Montage Blockfutter

Zwischen Blockrahmen und Wand muss ab einer Fugenbreite von 7mm ein Brandschutzaufschäumstreifen eingelegt werden. Fuge zwischen Wand und Futter muss immer mit einem Brandschutzacrylat oder -Silikon abgedichtet werden.

Die Bodenluft darf 10mm nicht überschreiten. Senkdichtung oder ein Schwellenanschlag ist erlaubt.

Blendrahmen mit Holzfutter

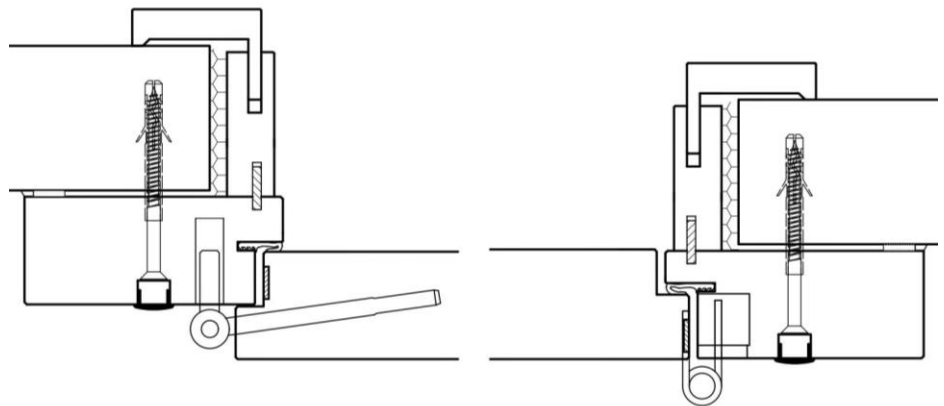

Blockfutter 2-teilig

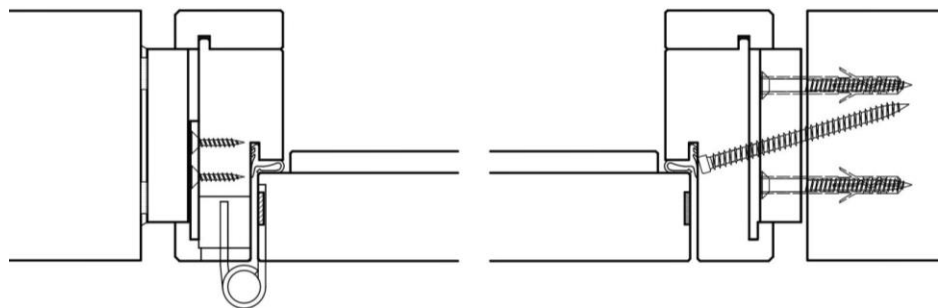

Blockfutter 1-teilig

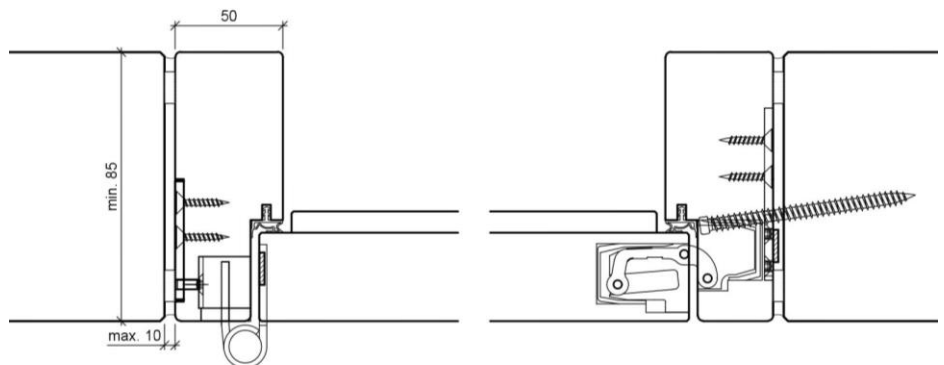

➔ Geprüfte Türtypen: Perfect 1 EI30, Perfect 2 EI30, Perfect 48 EI30, Perfect 50 EI30, Perfect 56 EI30, Perfect 60 EI30, Perfect 70 EI30, Phonopan EI30, Alupan EI30, Alupan Isol EI30, Alupan Allianz EI30

## 10.11 Stahlumfassungszargen-Montage auf Leichtbauwand (LBW)

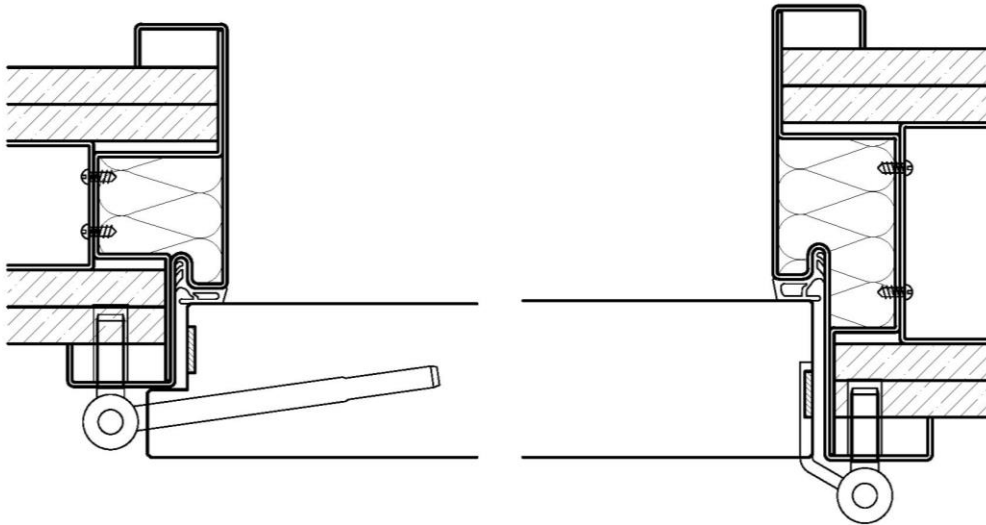

### Ausführung Umfassungszarge

Stahlumfassungszarge mit 1,5mm Materialstärke (Stahlblech) und verschweissten Bandaufnahme-Elementen. Seitlich je 4 und im Sturz 2 - 3 Befestigungsbügel mit 2.0mm Materialstärke. Dreiseitig umlaufende dauerelastische Dichtungsprofile, Brennbarkeitsklasse B2. Überfälzte und flächenbündig einschlagende Ausführung zulässig.

### Montage Umfassungszarge

Stahlürzargen werden in Leichtbauwände durch den Wandbauer während dem Aufbau der Unterkonstruktion eingebaut.

Die U-Aussteifungsprofile sind an den Befestigungsbügeln mit mindestens 2 - 3 Selbstbohrschrauben pro Bügel zu befestigen.

Die Stahlürzargen sind zwischen U-Aussteifungsprofil und Zarge 3-seitig mit Steinwolle auszustopfen. Die Wandverkleidungsplatten sind vorgängig im Bereich des Schlosskastens und der Bänder auszunehmen, um sie ganz ins Zargenmaul einschieben zu können. (Technisches Merkblatt VST 009)

Die Leichtbauwand muss doppelt beplankt werden (pro Seite zwei 12.5mm Platten).

Auf das Einfügen eines Beplankungsstreifens oder auf das Ausstopfen des Zargenspiegels kann verzichtet werden.

Die Montagehinweise der Zargenhersteller sind unbedingt zu beachten und einzuhalten.

→ Geprüfte Türtypen: Perfect 1 EI30, Perfect 2 EI30, Perfect 48 EI30, Perfect 50 EI30, Perfect 56 EI30, Perfect 60 EI30, Perfect 70 EI30, Phonopan EI30, Alupan EI30, Alupan Isol EI30

## 10.12 Steckzargen-Montage auf Leichtbauwand (LBW)

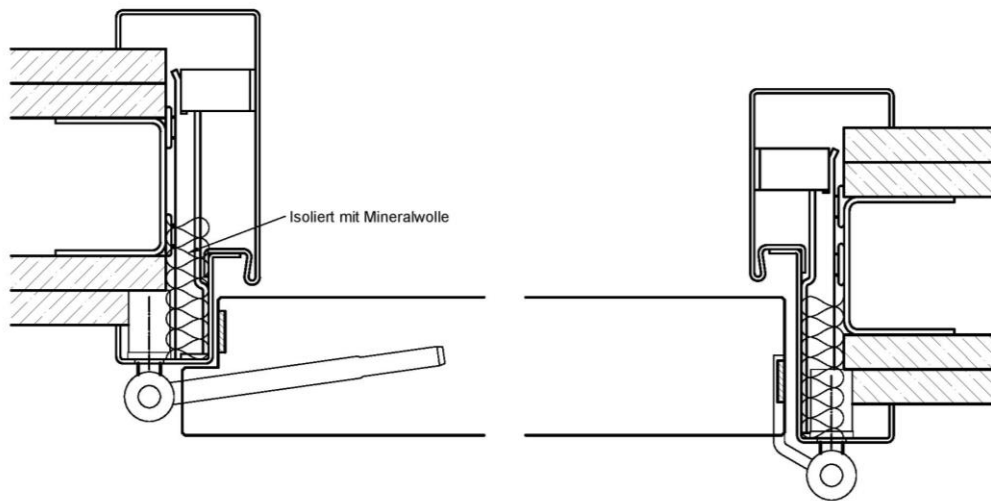

### Ausführung Steckzarge

2-teilige Stahlumfassungszarge bestehend aus Falzteil und Futterteil mit 1,5mm Materialstärke (Stahlblech) und verschweissten Bandaufnahmeelementen. Am Falzteil seitlich je 4 und im Sturz 2 Befestigungslaschen. Dreiseitig umlaufende dauerelastische Dichtungsprofile, Brennbarkeitsklasse B2. Überfälzte und flächenbündig einschlagende Ausführung zulässig.

### Montage Steckzarge

- Das Falzteil in die vorgesehene Wandöffnung stellen, fachgerecht ausrichten und fixieren.
- Die Befestigungslaschen unterschiffen und mit mindestens 2 Selbstbohrschrauben pro Lasche am U-Aussteifungsprofil befestigen. Als Schiffmaterial dürfen nur Hartholzplättli verwendet werden.
- Das Falzteil ist zwischen dem Mauerlicht bis auf hinterkant der Dichtungsnut satt mit Rundprofilen aus Mineralwolle (z. Bsp. ESOFILAM, Fa. JUD Bau-Stoffe + Systeme) auszustopfen.
- Futterteil aufschieben und mit Linsenkopf-Bohrschrauben 3.5x32mm durch die Dichtungsnut im Falzteil seitlich je 4 mal im Sturz 2 - 3 al verschrauben.

### Schalldämmung $R'w + C = >36 \text{ dB}$

- Um einen Schalldämmwert von  $R'w + C = >36 \text{ dB}$  mit einem Steckzargenelemente zu erreichen, wird eine optimale Montage vorausgesetzt. Dazu muss der Zargenspiegel auf der Bandseite isoliert und mit einer Silikonfuge abgedichtet werden.
- Element sollte nur überfälzt und mit Türtyp Perfect 56 mit Kork EI30 oder Perfect 70 EI30 ausgeführt werden.

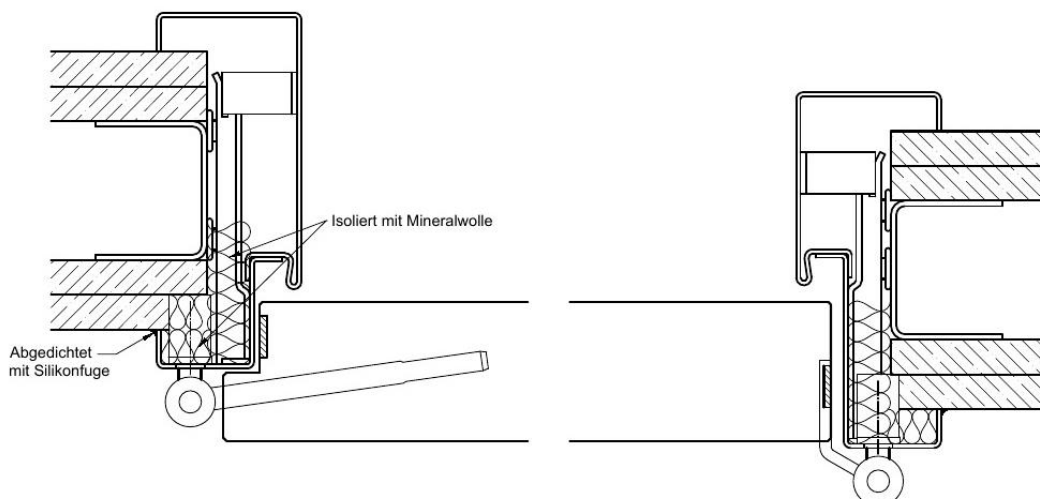

➔ Geprüfte Türtypen: Perfect 1 EI30, Perfect 2 EI30, Perfect 48 EI30, Perfect 50 EI30, Perfect 56 EI30, Perfect 60 EI30, Perfect 70 EI30, Phonopan EI30, Alupan EI30, Alupan Isol EI30, Alupan Allianz EI30

## 10.13 Schwellenabdichtung

Der äussere Dichtungsbereich muss wasserdampfdiffusionsoffener sein als der innere Dichtungsbereich. Feuchtigkeit muss aus dem Funktionsbereich nach aussen entweichen können. Die Abdichtung ist schlagregen- und winddicht auszuführen.

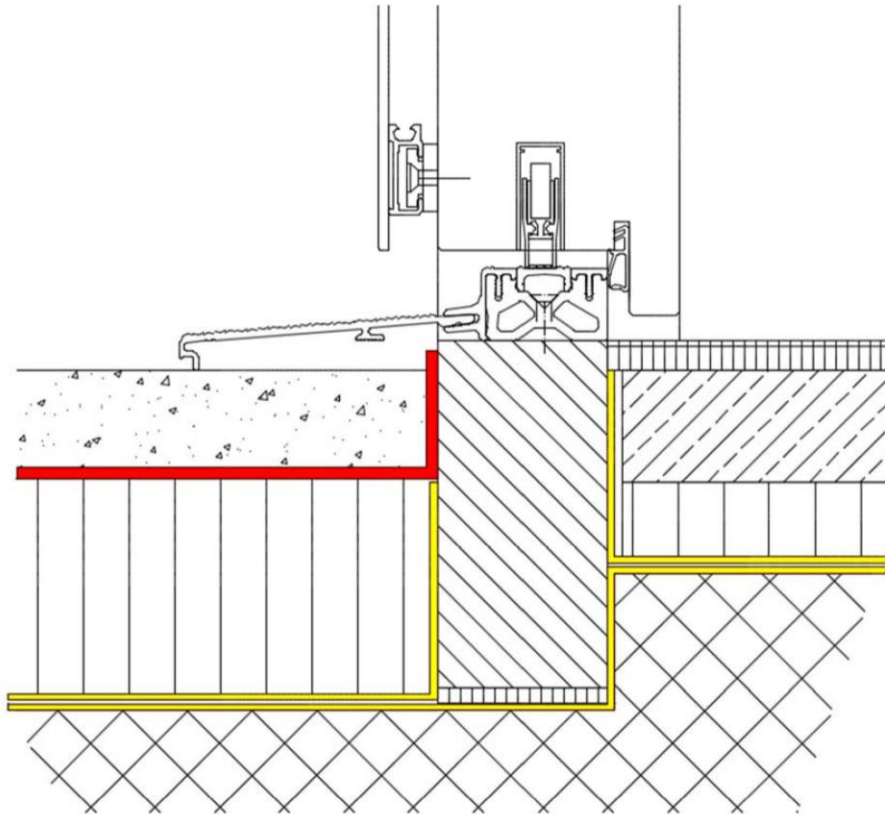

Quelle: Merkblatt Gebäudehülle Schweiz

 Dampfbremse

 Abdichtung

→ Geprüfte Türtypen: Alupan EI30, Alupan Isol EI30, Alupan Allianz EI30

## 10.14 Aufzüge mit Attikageschossen

### Gesetzliche Grundlagen

Aufzüge mit direktem Wohnungszugang müssen die Anforderungen der Aufzugsverordnung SR 930.111, sowie verschiedener Abschnitte der EN 81-20/50 erfüllen.

Zusammengefasst bedeutet das:

- Aufzüge dürfen nur in Verkehr gebracht und betrieben werden, wenn sie über eine Vorrichtung verfügen, die es dem Notdienst erlaubt, eingeschlossene Personen jederzeit sicher zu befreien (Personenbefreiung)
- Ein Verlassen von Arbeitsflächen (Schachtgrube, Kabinendach) im Innern des Schachts muss jederzeit sicher möglich sein (Fluchtweg des Servicetechnikers).
- Die entsprechenden Örtlichkeiten zur Durchführung der Notbefreiung und zur Befreiung von in der Kabine eingeschlossenen Personen müssen jederzeit zugänglich sein.

Die obenstehenden Punkte sind kritisch bei Aufzügen mit direkten Wohnungszugängen, da in diesen Fällen der freie Fluchtweg infolge Wohnungstüren (und ggf. Abschlusstüren) nicht mehr sichergestellt ist. Dies ist insbesondere dann der Fall, wenn die Evakuierung je nach Ausbalancierung ins nächst höhere oder tiefere Stockwerk erfolgt.

Die gesetzlichen Anforderungen müssen deshalb mit folgenden Massnahmen gelöst werden:

1. Der Steuerschrank muss so platziert werden, dass er jederzeit frei zugänglich ist.
2. Der Zugang zu allen Schachttüren muss jederzeit durch eine organisatorische Massnahme sichergestellt sein. Dabei kann der Schlüssel z.B. beim Empfang oder einer Sicherheitsorganisation (z.B. Securitas) hinterlegt werden, wobei die 24-Stunden-Verfügbarkeit vorausgesetzt wird.

Die vereinbarte Massnahme muss für die entsprechenden Wohnungen durch einen Eintrag im Stockwerkeigentümerreglement bzw. Wartungsvertrag rechtlich abgesichert sein.

Hinweis:

Werden die oben genannten organisatorischen Massnahmen nicht getroffen oder nicht umgesetzt, so wird in einem Notfall der Zutritt zur Wohnung und der Schachttüre über einen Notfalldienst (z.B. Polizei oder Feuerwehr) erzwungen. Allfällige Schäden am Gebäude sowie Kosten der Notfallorganisation gehen zu Lasten des Eigentümers. Gegebenenfalls kann auch die Betriebserlaubnis für den Aufzug entzogen werden.

Bei Aufzügen mit direktem Wohnungszugängen ist die Problematik bereits in der Offertphase anzusprechen und eine Lösung mit dem Kunden zu definieren. Insbesondere wo (noch) keine Abschlusstüren bestehen oder diese nicht abschliessbar sind, muss der Kunde darauf aufmerksam gemacht werden, dass auch künftig

- diese nicht versperrt werden dürfen
- keine Schlösser angebracht werden dürfen, ohne obenstehende Massnahmen sicherzustellen.

Als bauliche Lösung für die Problematik bietet sich der Einbau eines Aufzuges mit zwei selektiv angesteuerten Kabinenzugängen an, wovon einer ins Treppenhaus führen muss. Dieser Zugang muss für den Servicetechniker frei zugänglich sein. Hier wird auch der Steuerschrank platziert.

### Vorgehen im Servicefall

Der Servicetechniker muss vor Beginn seiner Arbeit sicherstellen, dass sein Fluchtweg frei ist. Der Zugang zu jedem Halt muss wie folgt sichergestellt sein:

- entweder durch freie Zugänglichkeit über ein Treppenhaus
- oder über den oben genannten Schlüssel
- oder dadurch, dass der Servicezeitpunkt mit den Bewohnern der betroffenen Wohnung abgesprochen wird und diese zu diesem Zeitpunkt zu Hause sind.

### Abschlussüren

Direktzugänge von Aufzugstüren in Wohnungen sind aus sicherheitstechnischen Überlegungen nicht unbedenklich (Einbruchgefahr). Führen Aufzüge direkt in Wohnungen, so wird deshalb empfohlen, vor den entsprechenden Aufzugstüren bauseitige Abschlussüren bzgl.

- Brandschutzklasse
- Einbruchsicherheit (Schloss, Spion, usw.)
- Schallisolation
- Luft- und Staumdichtheit

sind durch den Planer ggf. in Absprache mit dem Bauherrn zu treffen.

### Einschlussgefahr

Wird die bauseitige Abschlussüre mit einem zu grossen Abstand zur Aufzugsschachttüre montiert, besteht die Gefahr, dass Personen insbesondere Kinder eingeschlossen werden (Unfallgefahr, Panik).

Aus diesem Grund wird empfohlen, dass der Abstand zwischen den Türflügeln der Abschlussüre und der Aufzugsschachttüre 150mm nicht überschreitet. Dies lässt sich nur erreichen, wenn der Abschlussürerahmen direkt auf dem Aufzugsschachttürerahmen angeschlagen wird (Hinweis: auf notwendige Schallisolation achten) oder die Abschlussüre innen entsprechen auf gedoppelt (z.B.) mit einem Metallbügel) wird.

Wird der Abstand von 150mm überschritten ist der Planer resp. Der Bauherr für das Sicherstellen der notwendigen Sicherheitsmassnahmen verantwortlich. Unter anderem muss in diesem Fall auch gewährleistet sein, dass die Beleuchtung vor der Schachttüre mindestens 50 Lux entspricht.

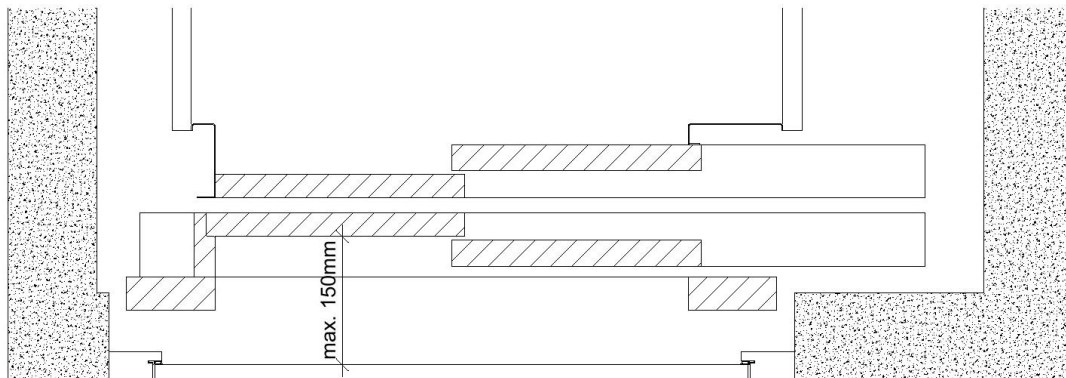

### Weitere Sicherheitsvorkehrungen

Minimale Sicherheitseinrichtungen im Zusammenhang mit direktem Wohnungszugang:

- Bauseitige Gegensprechanlage vor der Gebäudeeingangstüre zu jeder Wohnung mit Türöffner.  
Zweck: Zur Kontrolle der Besucher und Erteilen des Zutritts ins Gebäude.
- Schlüsselkontakt in der Kabine anstelle des Druckknopfes.  
Zweck: Nur Personen mit dem Schlüssel können direkt auf ein zutrittsberechtigtes Stockwerk fahren.
- Gästesteuerung im Aufzug, um erwünschte Gäste «holen» zu können.

# Konformitätserklärung für Brandschutztüren

Verarbeiter

---

---

Strasse:

---

PLZ/Ort:

---

Zulassungsinhaber (Türenproduzent)

---

Zulassungsnummer:

---

Produkt/Typ:

---

Brandschutzklassierung

---

Bauvorhaben/Objekt

---

---

Auftragsnummer/Identifikationsnummer  
des Verarbeiters

---

**Hiermit wird bestätigt, dass die Brandschutztüre hinsichtlich  
aller Einzelheiten fachgerecht und unter Einhaltung aller  
Bestimmungen hergestellt und eingebaut wurde.**

Datum

---

Unterschrift

---

Die Konformitätserklärung ist keine zwingende Forderung der VKF. Sie wurde im Hinblick auf künftige zu erwartende Forderungen aus europäischen Normen im VST-Merkblatt 008 aufgeführt und es wird empfohlen, sie abzugeben.