

ROCKO

Tiles by Kronospan



INSTALLATIONSANLEITUNG #04/2023

DEUTSCHE VERSION



www.rocko-tiles.com

KRONOFLOORING Sp. z o.o.
Wojska Polskiego 3
39-300 Mielec Polen
www.rocko-vinyl.com
jaslo.sales@kronospan.pl
+48 134424901

ROCKO WASSERDICHTE WÄNDE

Dieses Dokument wurde für die Bedürfnisse der Benutzer erstellt und ist eine Sammlung von Informationen für die richtige Auswahl, Lagerung und Installation des Produkts. Der Leitfaden gilt für wasserdichte Wandpaneele Rocko Tiles, welche zu der neuesten Generation von SPC-Wandverkleidungen (SPC steht für Stone Plastic Composite also Stein-Kunststoff-Verbundwerkstoff) für den privaten oder gewerblichen Innenbereich gehören. Der Kern von Rocko Tiles, der zu über 70 % aus natürlichem Marmor besteht, ist mit einer dekorativen Schicht versehen, die mit hochwertigen UV-Lacken überzogen ist. Dank der verwendeten Technologien weist das Produkt sehr hohe Leistungs- und Qualitätsparameter auf, die in dieser Installationsanleitung dargestellt werden.



INHALTSVERZEICHNIS

• Unsere Zertifikate und Standards	s. 3
• Produkteigenschaften	s. 4
• Technisches Datenblatt	s. 5
• Rocko Tiles-Kollektion	s. 8
• Lieferung und Verpackung des Produkts	s. 12
• Empfohlenes Zubehör	s. 14
• Montage im Trockenbereich	s. 16
• Montage im Nassbereich	s. 17
• Gebrauch und Pflege	s. 30

UNSERE ZERTIFIKATE UND STANDARDS

Das Unternehmen Kronoflooring Sp. z o.o. hat einen Qualitätsmanagementsystem eingerichtet und nach **ISO 9001:2015** (DNV GL-Zertifikat Nr.: 277306-2018-AQ-POL-RvA) zertifizieren lassen.

Im Hinblick auf **Corporate Social Responsibility (CSR)** erfüllt das Unternehmen die Anforderungen des **SA8000**-Standards, der auf der Grundlage des Kronospan-Standards funktioniert, und erfüllt außerdem die Sicherheitsanforderungen des Importeurs gemäß dem amerikanischen **C-TPAT**-Standard.



ANFORDERUNGEN UND NACHWEISE NACH LÄNDERN



- Anforderungen an Bauprodukte AqBB (EN16515 für VOC- und Formaldehydmissionen)
- MVV TB / ABG Annex 8
- Deutsche Anforderungen für den Blauen Engel RAL-UZ



- Belgische VOC-Anforderungen

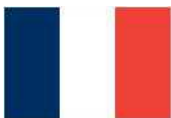

- Französische VOC-Anforderungen



- Österreichische Anforderungen für das Umweltzeichen UZ 56



- Finnische M1-Klassifizierung



- Britische BREEAM-Anforderungen



- Amerikanische Anforderungen ASTM und LEED v.4 FloorScore®

EIGENSCHAFTEN VON ROCKO TILES



Wasserbeständigkeit [ISO 24336] – das Produkt ist für die Verwendung in Innenräumen unter trockenen und feuchten Bedingungen geeignet, beispielsweise im Badezimmer, im Wäscheraum, in der Küche oder im Vorraum.

Als wasserfest bezeichnet man laut Definition ein Material, das vollständig wasserbeständig (wasserabweisend, wasserundurchlässig) ist. Rocko Tiles, die mit der SPC-Stone-Plastic-Composite-Technologie hergestellt werden, sind vollständig wasserdicht und können daher erfolgreich in der Küche, im Badezimmer oder im Wäscheraum verwendet werden.



Maßhaltigkeit [ISO 23999] – das Produkt ändert seine Abmessungen unter dem Einfluss von Temperatur- und Feuchtigkeitsänderungen nicht und kann daher an sonnigen und schattigen Orten sowie an trockenen und feuchten Orten verwendet werden.

Unter Maßhaltigkeit versteht man per Definition die Fähigkeit, bei Wärmeeinwirkung unter bestimmten Bedingungen seine ursprünglichen Abmessungen beizubehalten. Rocko Tiles garantieren eine Maßhaltigkeit von 0,25 % in der Länge und 0,25 % in der Breite (gemäß ISO 23999 – Elastische Bodenbeläge – Bestimmung der Maßhaltigkeit und Schüsselung nach Wärmeeinwirkung). Die Tests wurden für den maximalen Temperaturwert von +80°C durchgeführt.

Bestätigung: EPH-Zertifizierungsstelle – Prüfzertifikat Nr. ST-19-06-11-02.



Feuerbeständigkeit [EN 13501-1] – die Paneele erfüllen die Anforderungen der Klasse C-s2, d0, sind also schwer entflammbar und geben mäßigen Rauch ab.

Die europäischen Anforderungen wenden das Euroklassensystem an, das Baustoffe hinsichtlich ihres Brandverhaltens in die Klassen A1, A2, B, C, D, E, F einteilt, mit zusätzlichen Kriterien unter Berücksichtigung der Rauchemission. Auf dieser Grundlage kann die Gefahr eines Flashovers, also einer explosionsartigen Brandausbreitung, abgeschätzt werden. Die erhaltene Klasse C definiert das Produkt als schwer entflammbar, Symbol s2 – mit durchschnittlicher Rauchentwicklung und d0 – kein brennendes Abtropfen. Die Klassifizierung erfolgte gemäß EN 13501-1 Brandklassifizierung von Bauprodukten und Bauelementen – Teil 1: Klassifizierung basierend auf Tests zum Brandverhalten und Tests gemäß EN 13823 – Prüfungen zum Brandverhalten – Teil 1: Bestimmung von Brandverhalten durch Strahlungsplatte und EN ISO 11925-2 Prüfungen zum Brandverhalten – Entzündbarkeit von Produkten bei direkter Flammeneinwirkung.

Bestätigung: Zertifizierungsstelle von Sychta Laboratorium - Prüfzertifikat Nr. SL / Z-472 / EN13501 / 71 7/2020.



Lichtechtheit [ISO 105-B02:2014] – aufgrund seiner Parameter kann das Produkt in Gebieten mit hoher Sonneneinstrahlung eingesetzt werden. Der Test wird durch kontrollierte Einwirkung von Sonnenlicht oder künstlichem Licht einer Xenonlampe durchgeführt.

Der Widerstand wird auf zwei Skalen bewertet:

- SkGrayscale mit einem Bereich von 1 bis 5, wobei 1 die niedrigste und 5 die höchste Lichtechtheit ist. Dies ist auf den Farbunterschied zwischen dem bestrahlten Produkt und dem nicht geprüften Produkt zurückzuführen. Bei der normativen Klassifizierung besteht die Anforderung darin, die Bedingung > 4 zu erfüllen.
- SBlue Wollskala: Die Lichtechtheit wird zwischen 1 – 8 vergeben. 1 – sehr schlecht und 8 – ausgezeichnete Lichtechtheit. Klasse 6 definiert eine sehr gute Lichtbeständigkeit von bis zu 100 Jahren normaler Nutzung.

Bestätigung: EPH-Zertifizierungsstelle – Prüfzertifikat Nr. ST-19-06-11-04.



Fleckenbeständigkeit [EN 438-2: 2019] – die oberste Schicht der Rocko-Böden erfüllt die Anforderungen an die Fleckenbeständigkeit, inkl. Kaffee, Tee, alkoholische Getränke oder Säfte, Reinigungsmittel für Küche, Wäsche und Pflegeprodukte für das Badezimmer.

Der Test bestätigt die Beständigkeit gegen dauerhafte Fleckenbildung. Die Proben werden mit vielen Substanzen behandelt, die Flecken verursachen, denen die Paneele im täglichen Gebrauch ausgesetzt sein können. Dauer und Kontaktbedingungen werden für jeden Stoff angegeben. Nach Ablauf der angegebenen Einwirkzeit werden die Substanzen entfernt und die Proben auf bleibende Spuren auf der Oberfläche untersucht. Bei Lebensmitteln wie Kaffee, Tee oder Milch dauert der Test 16 Stunden. Für andere Substanzen wie alkoholische Getränke, Handcreme und chemische Produkte wie Essigsäure (30%), Bleichmittel, Haarfärbemittel usw. ist eine Einwirkzeit von 10 Minuten vorgesehen. Die Tests wurden gemäß EN 438-2 „Dekorative Hochdruck-Schichtpreßstoffplatten (HPL) – Platten auf Basis härthbarer Harze; Teil 2: Bestimmung der Eigenschaften“ durchgeführt, wobei die höchste Note 5 (auf einer Skala von 1–5) erreicht wurde. Dies bedeutet, dass am Ende der Prüfung keine sichtbare Verfärbung vorliegt.

Bestätigung: EPH-Zertifizierungsstelle – Prüfzertifikat Nr. ST-19-06-11-02.

MASSE

Dicke 4 mm · tmax - tmin ≤ 0,50 mm

Maße

Länge 2800 mm

Breite 1230 mm

OBERFLÄCHE

Brandverhalten

EN 13501-1

Cs 2,d 0

Wärmedurchlasswiderstand (Wärmeleitfähigkeit)

EN 12667

0,008 (m² K)/W

PU-Haftung / Gitterschnittprüfung [0-5]

EN ISO 2409

≤ 3

Kratzbeständigkeit - Wert

EN 438-2

5,5 N

Kratzbeständigkeit - Klasse

EN 438-2

4

Glanzveränderung

PN-EN 16094

A2

Abriebfestigkeit

EN 15468

3000 Zyklen

Chemische Beständigkeit (z. B. gegen Aceton, Alkohol, Natriumhydroxid, Wasserstoffperoxid)

EN 438-2

5

Schlagfestigkeit (großer Ball)

EN 438-2

1800 mm

MECHANISCHE EIGENSCHAFTEN

Maßhaltigkeit - Länge

ISO 23999

≤ 0,25 %

Maßhaltigkeit - Breite

≤ 0,25 %

Feuchtigkeitseinwirkung

Intern

Keine optische Veränderung oder Ausfälle

ALTERN

Temperaturwechselprüfung

Intern

OK

Lichtechtheit (blaue Wollskala 6)

EN 13329

≥ 4

EMISSION

TÜV-PROFICERT-NIVEAU

Intern

Premium

AgBB

✓

A+

✓

Belgische VOC-Verordnung

✓

Finnische MI1-Klassifizierung

✓

Österreichisches Umweltzeichen uz 56

✓

UMWELT

Gehalt an Phthalaten

Frei

Inhalt von Formaldehyd

Frei

Hygienezertifikat

Nr. 396/322/403/2020

Das Datenblatt wird regelmäßig aktualisiert, um neuen technologischen Standards gerecht zu werden.

Diese Version ersetzt alle früheren Versionen sowie solche, die undatiert sind.

Diese Version wird mit der Erstellung wirksam. Version 01/2021

ROCKO TILES-SORTIMENT

STONES



ORGANIC NEUE KOLLEKTION



WOOD

METAL



COLOR

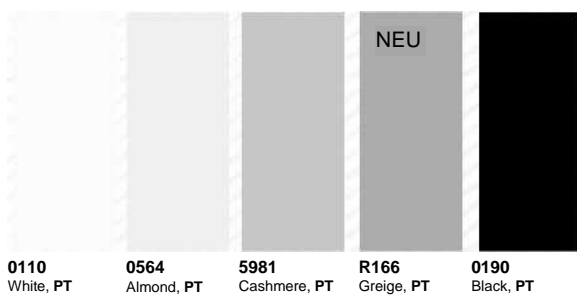

PRODUKTVERPACKUNG UND LOGISTIKDATEN

Rocko Tiles werden auf Holzpaletten verpackt und mit Folie, Pappe und PET-Bändern gesichert. Jede Rocko-Tile ist mit einer Schutzfolie überzogen, die vor der Produktinstallation entfernt werden muss.

Die Paneele werden gemäß folgender Liste geliefert:

FORMAT	m ² /St.	St./Pal.	m ² /Pal.	kg/Pal.	Pal./Lkw	m ² /Lkw	Pal./Con. 20'	m ² /Con. 20'
2800 x 1230 x 4 mm	3,44	20	68,88	630	37	2549	22	1515

Etikett

Jedes Paneel ist mit einem Produktetikett mit Dekorname und EAN-Code gekennzeichnet.



Bei Designs mit drei Seiten ist auf jedem Paneel ein Etikett mit der entsprechenden Seitennummer angebracht.



Sammelverpackung

Rocko Tiles werden auf Paletten verpackt, die mit einem Etikett gekennzeichnet sind.

Auf jedem Paneel unten befindet sich ein Produktionschargencode. Es sollten nur Paneele aus der gleichen Produktionscharge montiert werden.



Versandschema
24-Tonnen-Lkw



Versandschema

Container 20'

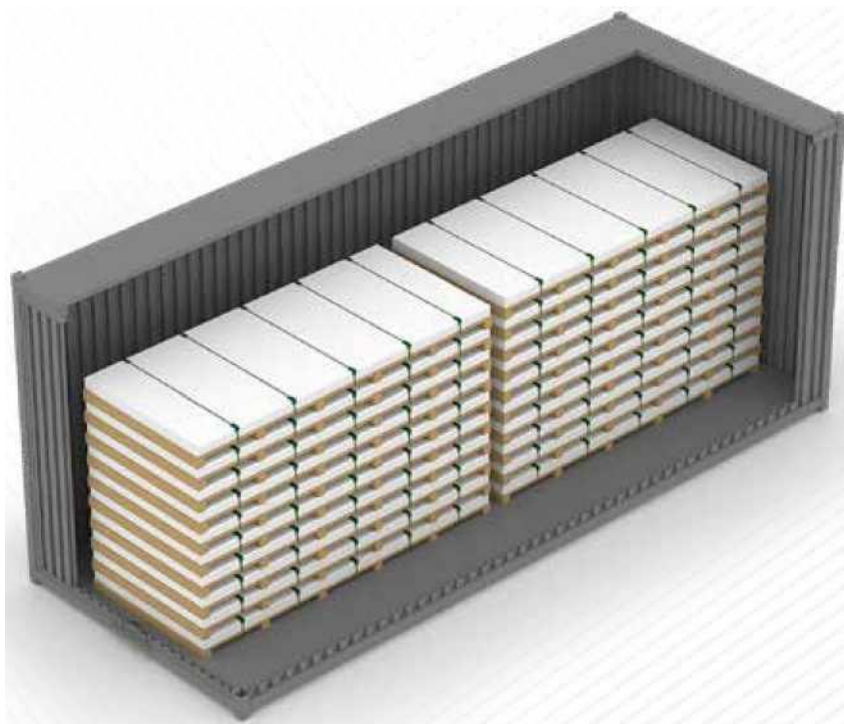

EMPFOHLENES ZUBEHÖR

Aluminiumprofile

Eloxierte Aluminiumprofile für ein ästhetisches Finish und dauerhaften Schutz der Rocko Tiles. Sie verfügen über eine erhöhte Korrosionsbeständigkeit und eignen sich daher auch gut für Feuchträume. Erhältlich in fünf Varianten. Erhältlich in 2.800 mm Länge, in vier Grundfarben: Inox, Platin, Schwarz, Weiß.

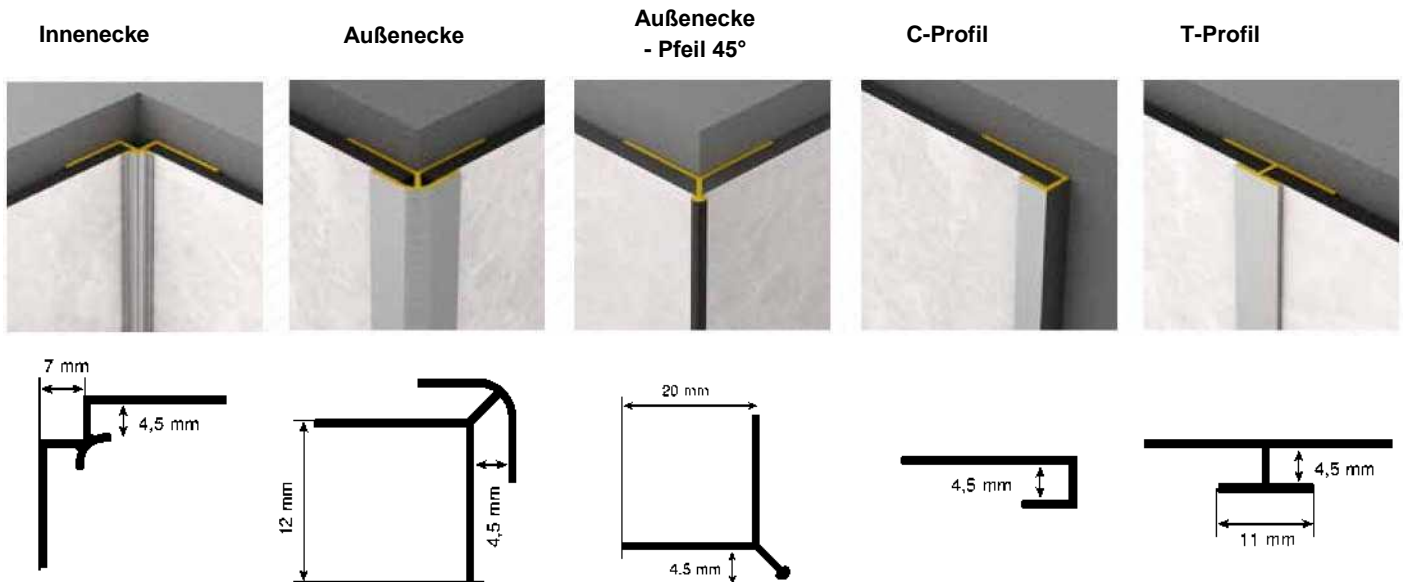

Klebstoff

Einkomponentiger, gebrauchsfertiger, flexibler, lösungsmittelfreier Montagekleb- und Dichtstoff. Hat eine sehr gute Haftung auf den meisten im Bauwesen verwendeten Materialien und Untergründen.

Erhältlich in 290 ml Kartuschen / 600 ml in Folienverpackungen



Reinigungsmittel für Rocko Tiles

Das Reinigungs- und Pflegemittel für Rocko Tiles, das Schmutz und Kalk entfernt. Es greift die Oberfläche nicht an, hinterlässt keinen grauen Film und keine fettigen Rückstände.

Hinweis: Verwenden Sie zur Reinigung keine ätzenden Mittel, die die Oberfläche der Paneele beschädigen können.



Tile-Nivelliersystem.

Mattes Silikon, 300 ml Kartusche

Erhältlich in den Farben: Grau, Schwarz, Hellbeige, Schokolade, Weiß.



MONTAGE VON ROCKO TILES

Rocko Tiles sind für die Inneninstallation konzipiert. Das Produkt ist für die Veredelung von Wandflächen sowohl in trockenen als auch in feuchten Räumen bestimmt. Eine ordnungsgemäße Montage und Wartung gewährleistet eine langfristige Nutzung der Rocko Tiles.

Der Hersteller haftet nicht für Schäden, die auf eine fehlerhafte Montage oder ungeeignete Montagebedingungen zurückzuführen sind.

BESTELLMENGE	Bestellen Sie 10% mehr als die Montagefläche, um Zuschnitte und Abfall zu berücksichtigen.
AKKLIMATISIERUNG	48H
ERFORDERLICHE INSTALLATIONSBEDINGUNGEN	15°C - 30°C [59°F - 86°F]
DEFINITION VON WASSERDICHT	Die strukturelle Integrität von Rocko wird bei Kontakt mit Feuchtigkeit/Wasser nicht beeinträchtigt.

MONTAGE IM TROCKENBEREICH

1. AKKLIMATISIERUNG

Vor der Installation müssen Rocko Tiles am Installationsort an die Raumtemperatur gewöhnt werden. Der Raum, in dem das Produkt installiert werden soll, muss eine Temperatur zwischen 15 °C und 30 °C [59 °F und 86 °F] haben. Rocko Tiles sollten horizontal, auf einer ebenen Fläche und unter kontrollierten Umgebungsbedingungen gelagert werden.



2. MONTAGEWERKZEUGE / EMPFOHLENES ZUBEHÖR

- Kreissäge mit Führungsschiene
- Sägeblatt - empfehlenswert sind Sägeblätter mit ausreichend großer Zähnezahl, z.B. Ø 165 mm (56 Zähne) und Ø 350 mm (108 Zähne)
- Universalmesser
- Lineal, Maßband, Bleistift
- Distanzkreuze, Nivellierclips
- Zahnglättekelle, Kartuschenpresse
- Besen oder Staubsauger
- Optional: Tischkreissäge, Lochsäge, Stichsäge, Montagegreifer



3. UNTERGRUNDVORBEREITUNG

3.1 UNTERGRUNDANFORDERUNGEN

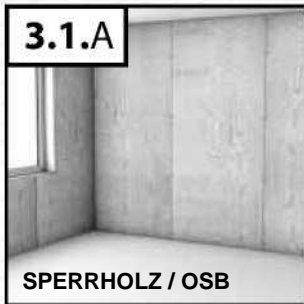

HOLZ (SPERRHOLZ, OSB)

- Holzuntergründe müssen fest mit der Unterkonstruktion verbunden sein; Rocko Tiles sollten nicht auf instabilem, schlecht befestigtem Untergrund montiert werden
- Der Untergrund muss tragfähig, trocken, sauber und entfettet sein
- Der Untergrund muss tragfähig, frei von Rissen, Knicken und Unebenheiten sein



BETON, ZIEGEL

- Eventuelle Unebenheiten des Untergrundes müssen durch Schleifen beseitigt werden; Dellen oder Löcher können mit einer geeigneten Spachtelmasse gefüllt und anschließend grundiert werden
- Der Untergrund muss gemäß den Empfehlungen ausgehärtet und gealtert sein



KERAMIKFLIESEN, TERAZZO, STEIN

- Der vorhandene Untergrund muss fest mit der Unterkonstruktion verbunden sein; Montieren Sie Rocko Tiles nicht auf instabilen, schlecht befestigten Fliesen
- Vor dem Auftragen des Klebers muss die Oberfläche der Fliesen gründlich gereinigt und entfettet werden

3.2 NIVELLIERUNG DES UNTERGRUNDES

Der Untergrund muss innerhalb von max. 2 mm x 1 m Länge [0,08 x 40 Zoll] nivelliert werden. Ohne Unebenheiten, Durchbiegungen oder Fehler.

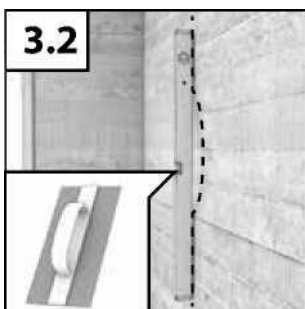

3.3 UNTERGRUNDREINIGUNG

Reinigen Sie die Wand von Schmutz und Staub und entfetten Sie sie, wenn Sie sie auf einem nicht saugfähigen Untergrund installieren.

Der Untergrund muss eben und stabil sein.

3.4 OBERFLÄCHENABMESSUNGEN

Messen Sie vor der Installation die Länge der Wände, an denen Rocko Tiles installiert werden sollen. Ein richtig geplantes Layout verhindert sehr schmale Elemente und ermöglicht die Beibehaltung der Produktproportionen.

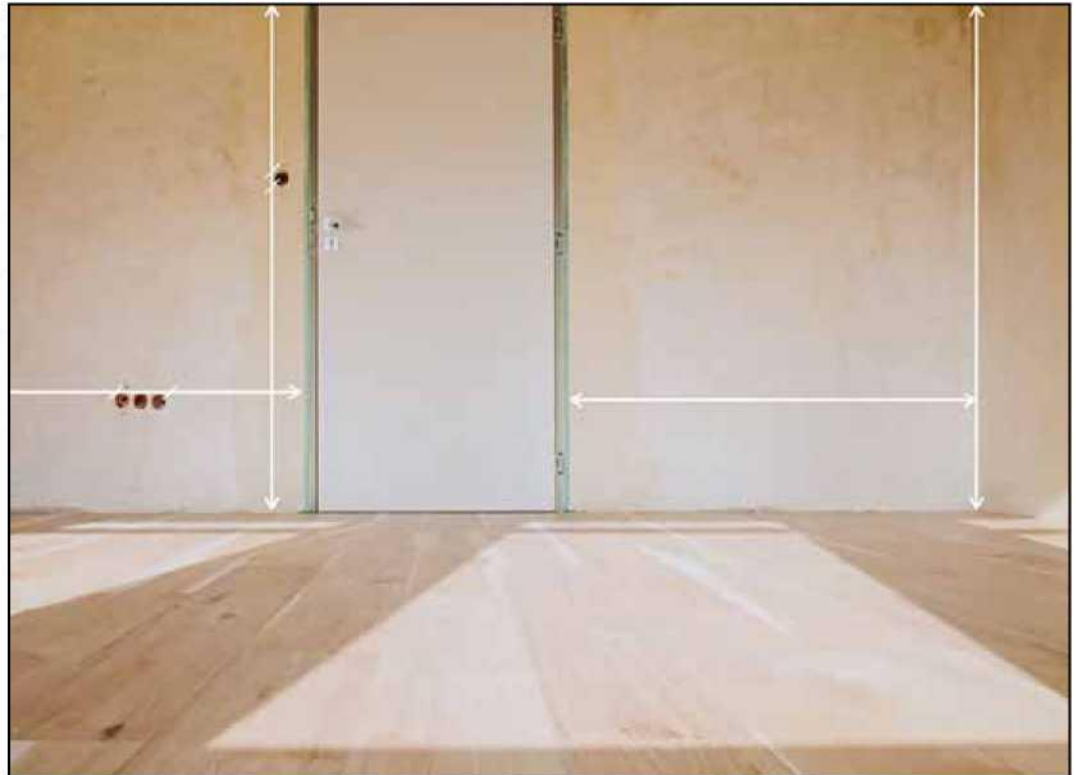
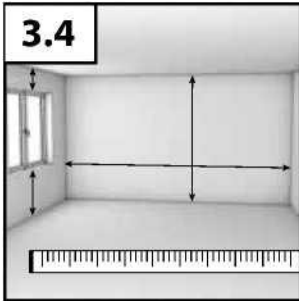

4. SCHNEIDEN VON ROCKO TILES

Schneiden Sie die Paneele mit einer Kreissäge mit Führung. Zum Sägen empfehlen wir die Verwendung von Scheiben mit ausreichend großer Zähnezahl, z. B. Ø165 mm (56 Zähne) und Ø350 mm (108 Zähne). Denken Sie daran, das Paneel mit der dekorativen Oberfläche nach oben zu schneiden. Wenn sich an der Wand Steckdosen oder andere Installationselemente befinden, schneiden Sie vor der Installation Löcher in das Paneel. Je nach Form können Löcher mit einer Lochsäge oder einer Stichsäge geschnitten werden.

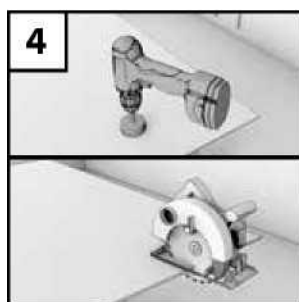

5. OBERFLÄCHENREINIGUNG

Rocko Tiles müssen gereinigt werden. Die Unterseite der Paneele, auf die Kleber aufgetragen werden soll, muss staubfrei, trocken und entfettet sein, um eine gute Haftung des Klebers zu gewährleisten. Heben Sie die Schutzfolie auf allen Seiten des Panels teilweise an und prüfen Sie es auf Beschädigungen oder Farbunterschiede.



6. KLEBERAUFTRAG AUS KARTUSCHE/FOLIENVERPACKUNG

A. ANWENDUNG DES KLEBERS

Tragen Sie den Montagekleber auf die Unterseite des Panels oder der Wandoberfläche auf. Wenn Sie Kleber in einer Kartusche oder Folienpackung verwenden, tragen Sie ihn in vertikalen Streifen im Abstand von 10 cm auf. Tragen Sie den Kleber nicht punktwise auf. Tragen Sie Kleber unter dem Umriss jedes ausgeschnittenen Lochs auf. Die Klebeflächen sollten innerhalb von 10 Minuten nach dem Auftragen des Klebers verbunden werden.

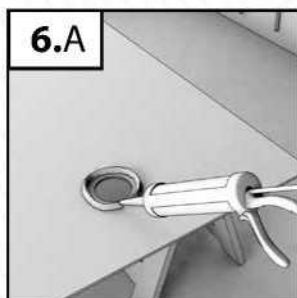
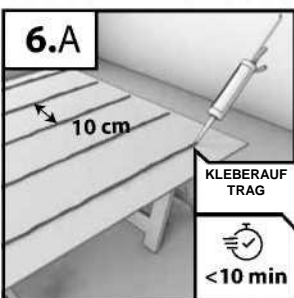
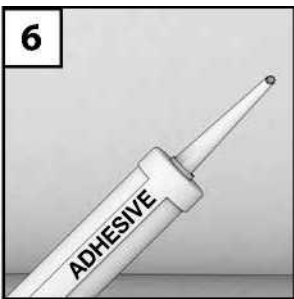

7. KLEBERAUFTRAG MIT ZAHNGLÄTTEKELLE

Tragen Sie Montagekleber auf die Unterseite eines Panels oder Wandoberfläche auf. Tragen Sie den Kleber auf die gesamte Oberfläche des Panels auf, nicht in Punkten auf. Der Kleber wird mit einer Zahnglättekelle (C1) 4x4x4 mm aufgetragen. Die Klebeflächen sollten innerhalb von 40 Minuten nach dem Auftragen des Klebers miteinander verbunden werden.

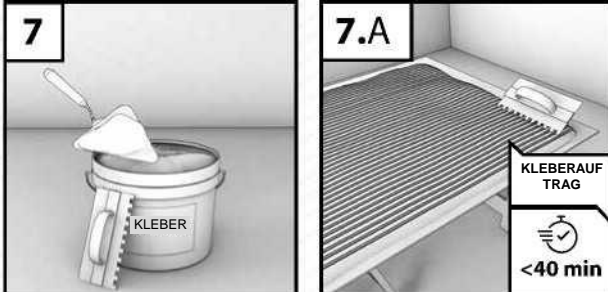

8. KLEBEN DER PANEELE AUF DIE OBERFLÄCHE

Nachdem Sie den Kleber aufgetragen haben, legen Sie das Panel an die Wand und drücken Sie es fest. Um eine optimale Festigkeit zu erreichen, drücken Sie das Panel so an, dass zwischen ihnen ein Lüftungsspalt von 2-3 mm besteht. Dieser Abstand stellt sicher, dass die Klebefuge die Verformung dauerhaft übertragen kann.

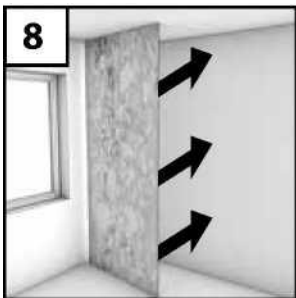

9. NIVELLIERUNG DES PANEELS

Platzieren Sie nach der Montage des ersten Paneels die Nivellierclips – sie helfen dabei, den Dehnungsspalt zwischen den Paneelen (2–3 mm) herzustellen und erleichtern die Nivellierung der Oberfläche. Nach dem Verkleben des nächsten Paneels nivellieren Sie die angrenzenden Flächen. Entfernen Sie die Nivellierclips erst, wenn der Kleber ausgehärtet ist. Fahren Sie mit der Montage der weiteren Paneele fort.



10. ENTFERNUNG DER NIVELLIERCLIPS UND SCHUTZFOLIE

Die Abbindezeit des Klebers ist abhängig von der Raumtemperatur und der Luftfeuchtigkeit (24-48 h). Mit steigender Temperatur und Luftfeuchtigkeit beschleunigt sich der Polymerisationsprozess. Sorgen Sie bis zur vollständigen Aushärtung für eine wirksame Belüftung. Nach Abschluss der Arbeiten und wenn der Kleber gut hält, entfernen Sie die Nivellierklammern und die Schutzfolie von der Paneeloberfläche.

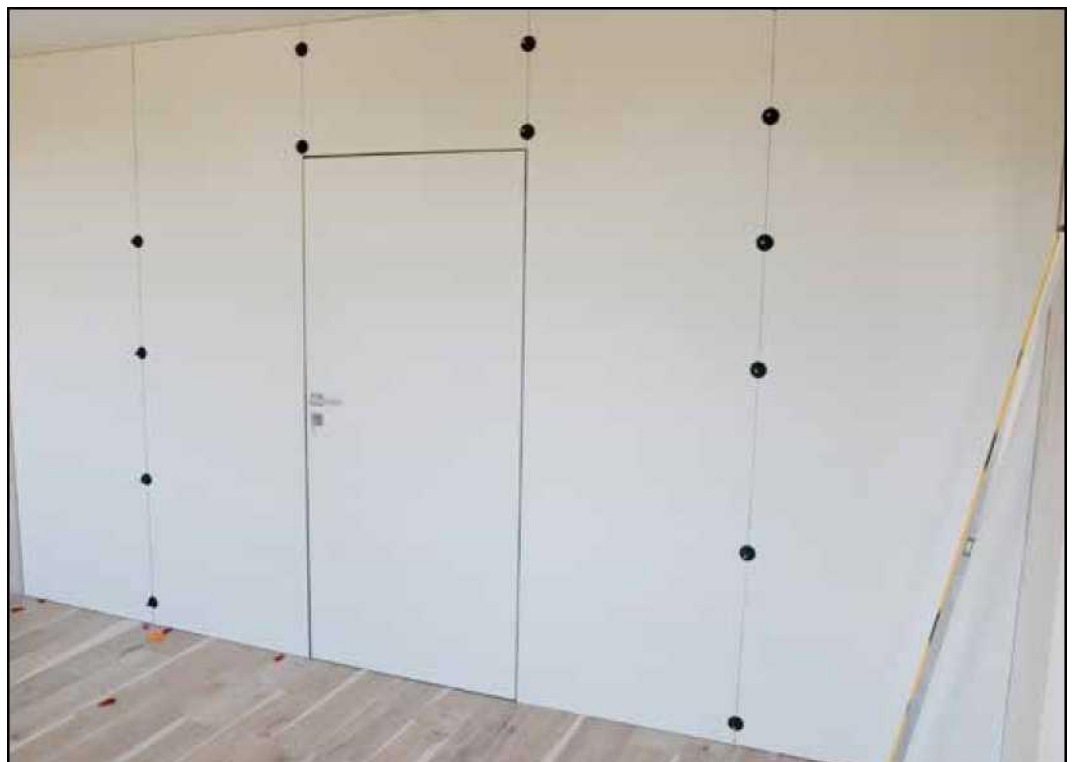
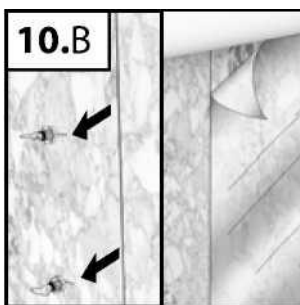
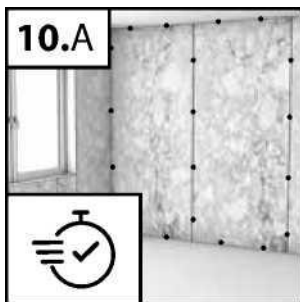

11. VERFUGEN

Dehnungsfugen sollten mit einer flexiblen Fugenfüllung (Epoxidharz, Silikon) oder mit speziellen Abschlussprofilen gefüllt werden (siehe Seite 7). Schützen Sie vor dem Auftragen der Fugenmasse die Flächen entlang der Dehnungsfuge mit Malerband – das erleichtert den Vorgang und schützt die Flächen vor Verschmutzung. Bei der Montage der Paneele sollten Profile eingebaut werden. Verwenden Sie für die Profilmontage den gleichen Kleber, den Sie auch zum Verkleben der Paneele verwenden. Füllen Sie bei der Montage die Innenflächen der Profile mit Silikon aus, um die Profil-Paneeel-Verbindung abzudichten.

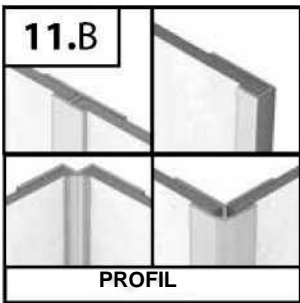
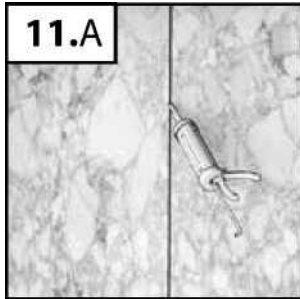

12. REINIGUNG DER PANEELE NACH DER MONTAGE

Die Rocko Tiles-Oberfläche kann sofort nach der Verlegung verwendet werden. Entfernen Sie Staub und Schmutz mit der Reinigungsflüssigkeit von Rocko Tiles. Wischen Sie die Paneele mit einem feuchten, nicht zu flauschigen Tuch (am besten Mikrofaser) ab. Verwenden Sie keine Draht- oder Nygonschwämme, da diese die Oberfläche beschädigen können.

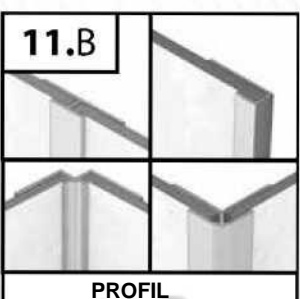
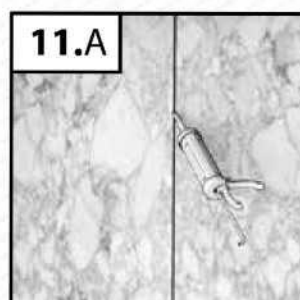
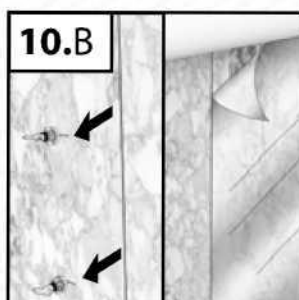
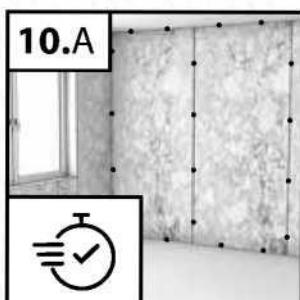
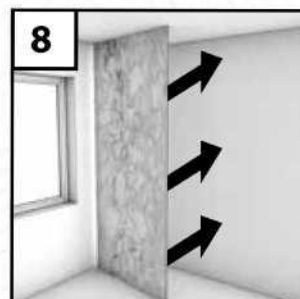
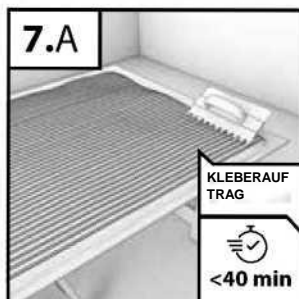
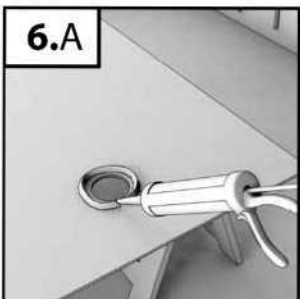
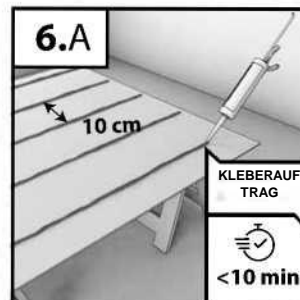
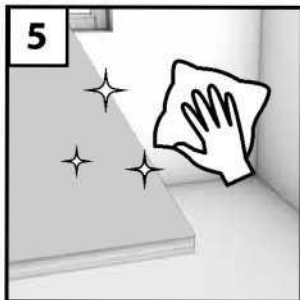
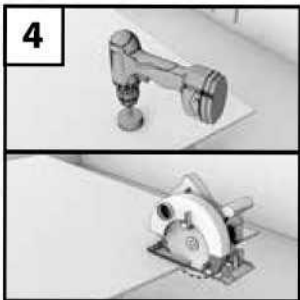
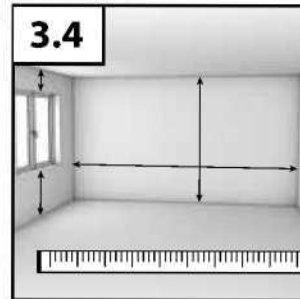
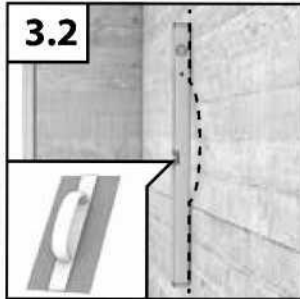

MONTAGE IM NASSBEREICH

1. AKKLIMATISIERUNG

Vor der Installation müssen Rocko Tiles am Installationsort an die Raumtemperatur gewöhnt werden. Der Raum, in dem das Produkt installiert werden soll, muss eine Temperatur zwischen 15 °C und 30 °C [59 °F und 86 °F] haben.

Rocko Tiles sollten horizontal, auf einer ebenen Fläche und unter kontrollierten Umgebungsbedingungen gelagert werden.



2. MONTAGEWERKZEUGE / EMPFOHLENES ZUBEHÖR

- Kreissäge mit Führungsschiene
- Sägeblatt - empfehlenswert sind Sägeblätter mit ausreichend großer Zähnezahl, z.B. Ø 165 mm (56 Zähne) und Ø 350 mm (108 Zähne)
- Universalmesser
- Lineal, Maßband, Bleistift
- Distanzkreuze, Nivellierclips
- Zahnglättekelle, Kartuschenpresse
- Besen oder Staubsauger
- Optional: Tischkreissäge, Lochsäge, Stichsäge, Montagegreifer



3. UNTERGRUNDVORBEREITUNG

3.1 UNTERGRUNDANFORDERUNGEN

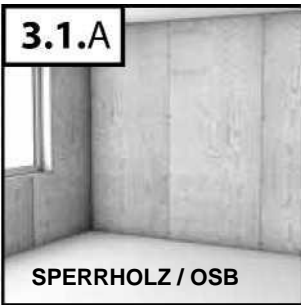

HOLZ (SPERRHOLZ, OSB)

- Holzuntergründe müssen fest mit der Unterkonstruktion verbunden sein; Rocko Tiles sollten nicht auf instabilem, schlecht befestigtem Untergrund montiert werden
- Der Untergrund muss tragfähig, trocken, sauber und entfettet sein
- Der Untergrund muss tragfähig, frei von Rissen, Knicken und Unebenheiten sein



BETON, ZIEGEL

- Eventuelle Unebenheiten des Untergrundes müssen durch Schleifen beseitigt werden; Dellen oder Löcher können mit einem geeigneten Spachtel gefüllt und anschließend grundiert werden
- Der Untergrund muss gemäß den Empfehlungen ausgehärtet und gealtert sein



KERAMIKFLIESEN, TERAZZO, STEIN

- Der vorhandene Untergrund muss fest mit der Unterkonstruktion verbunden sein; Montieren Sie Rocko Tiles nicht auf instabilen, schlecht befestigten Fliesen
- Vor dem Auftragen des Klebers muss die Oberfläche der Fliesen gründlich gereinigt und entfettet werden

3.2 NIVELLIERUNG DES UNTERGRUNDES

Der Untergrund muss innerhalb von max. 2 mm x 1 m Länge [0,08 x 40 Zoll] nivelliert werden. Ohne Unebenheiten, Durchbiegungen und Fehler.

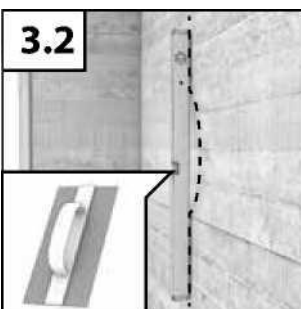

3.3 ABDICHTUNG

Durch Abdichtung, also feuchtigkeits- und wasserabweisende Isolierung, schützt man Raumelemente vor dem zerstörerischen Einfluss von Wasser.

Duschwände sollten auf eine Mindesthöhe von 2,5 m gedämmt werden, im restlichen Badezimmer empfiehlt es sich, Nassbereiche abzudecken. Bei einigen Materialien, wie z. B. Holzwerkstoffplatten, ist die gesamte Oberfläche mit Dämmung abzudecken, unabhängig vom Einsatzort.

Die Abdichtung kann mit einer Flüssigfolie oder einer Dichtungsmatte erfolgen.



ABDICHTUNG MIT FLÜSSIGFOLIE

Tragen Sie die erste Schicht Flüssigfolie mit einer Rolle oder einem Pinsel auf die Oberfläche auf. Tragen Sie die zweite Schicht auf, wenn die erste vollständig trocken ist. Die Schicht trocknet etwa 3 Stunden bei 23 °C. Nachdem die Flüssigfolie vollständig getrocknet ist, d. h. nach ca. 24 Stunden, können die Paneele verlegt werden.

ABDICHTUNG MIT DICHTUNGSMATTE

- Beginnen Sie die Arbeit mit dem Auftragen eines hochflexiblen Klebers der Klasse C2 auf den Untergrund.
- Legen Sie die Dichtungsmatte auf die frisch aufgetragene Kleberschicht und drücken und glätten Sie sie von der Mitte zum Rand hin, so dass keine Lufteinschlüsse unter der Matte entstehen. Die Dichtmatte sollte 5 cm überlappen.
- **ACHTUNG:** Die Dichtungsmatte darf als letzte Schicht nicht länger als 2 Monate belassen werden.
- Ecken und Dehnungsfugen sollten mit einem Dichtband nach leichtem Formen abgedichtet werden. Die Versiegelung sollte mit einem Polymer-Kleber-Dichtmittel erfolgen.
- Innen- und Außenecken durch Einkleben von Innen- und Außeneckbeschlägen abdichten.
- Nachdem der Kleber ausgehärtet ist (befolgen Sie bitte die Empfehlungen des Herstellers), können Sie mit den nächsten Schritten der Rocko Tiles-Montage fortfahren.

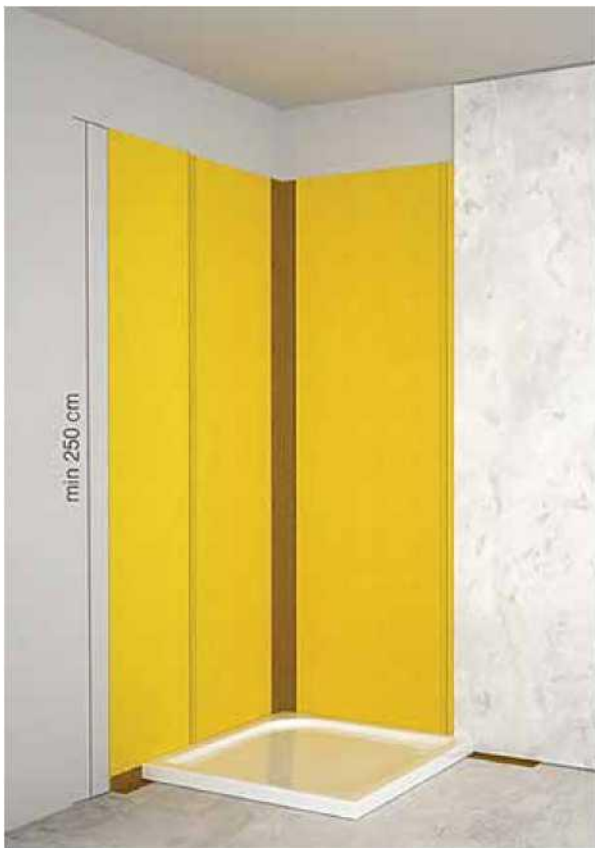

3.4 OBERFLÄCHENABMESSUNGEN

Messen Sie vor der Montage die Länge der Wände, an denen Rocko Tiles angebracht werden sollen. Ein richtig geplantes Layout verhindert sehr schmale Elemente und ermöglicht die Beibehaltung der Produktproportionen.

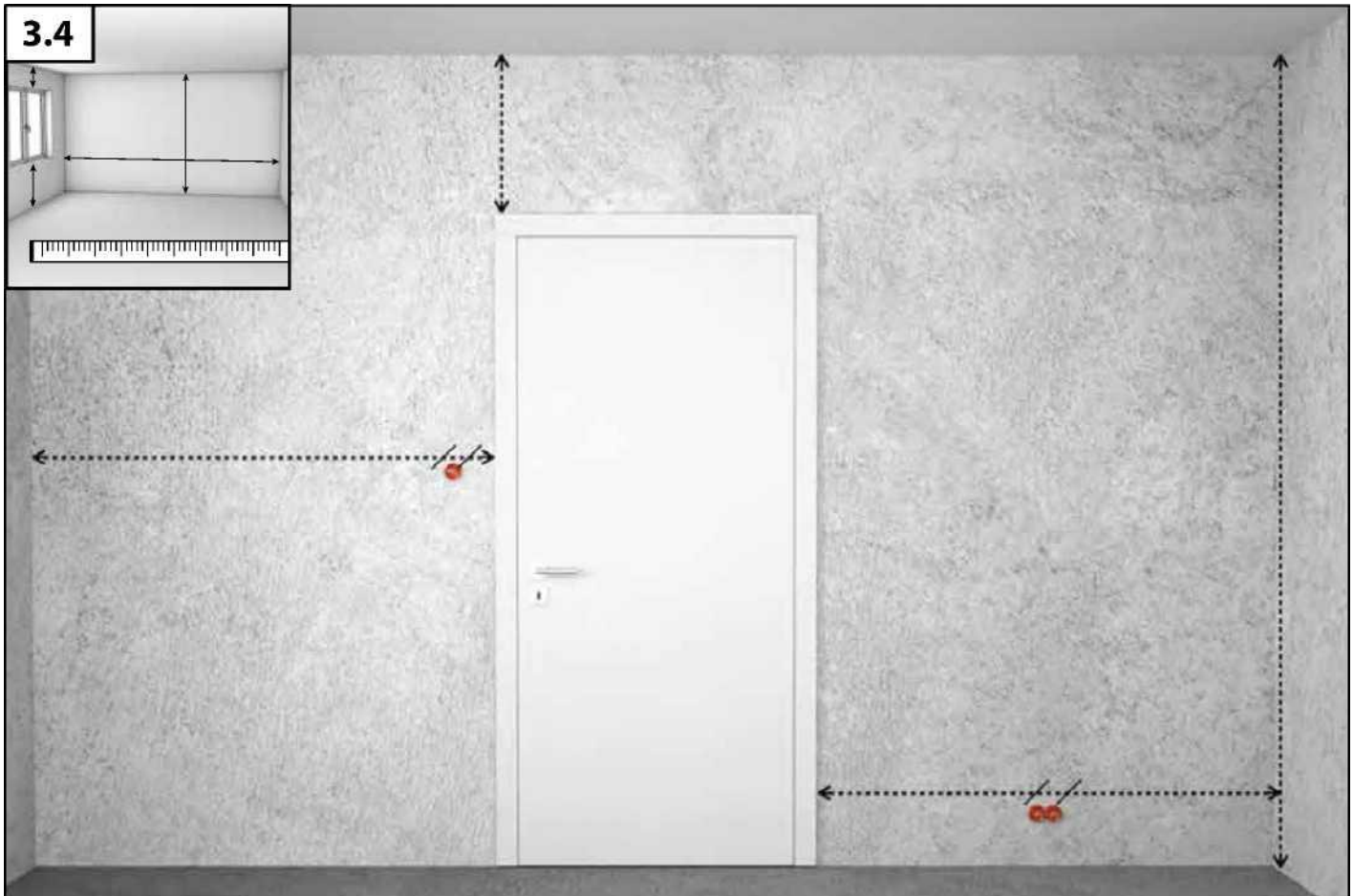

4. SCHNEIDEN VON ROCKO TILES

Schneiden Sie die Paneele mit einer Kreissäge mit Führung. Zum Sägen empfehlen wir die Verwendung von Scheiben mit ausreichend großer Zähnezahl, z. B. Ø165 mm (56 Zähne) und Ø350 mm (108 Zähne). Denken Sie daran, das Paneel mit der dekorativen Oberfläche nach oben zu schneiden. Wenn sich an der Wand Steckdosen oder andere Installationselemente befinden, schneiden Sie vor der Installation Löcher in das Paneel. Je nach Form können Löcher mit einer Lochsäge oder einer Stichsäge geschritten werden.

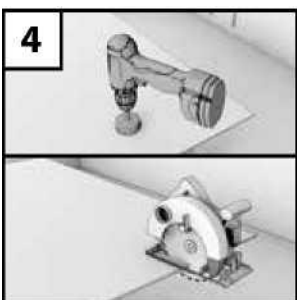

5. OBERFLÄCHENREINIGUNG

Rocko Tiles müssen gereinigt werden. Die Unterseite der Paneele, auf die Kleber aufgetragen werden soll, muss staubfrei, trocken und entfettet sein, um eine gute Haftung des Klebers zu gewährleisten. Heben Sie die Schutzfolie auf allen Seiten des Paneels teilweise an und prüfen Sie es auf Beschädigungen oder Farbunterschiede.

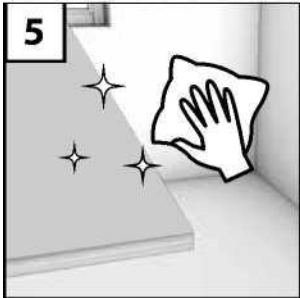

6. KLEBERAUFTRAG AUS KARTUSCHE/FOLIENVERPACKUNG

A. ANWENDUNG DES KLEBERS

Tragen Sie den Montagekleber auf die Unterseite des Paneels oder der Wandoberfläche auf. Wenn Sie Kleber in einer Kartusche oder Folienpackung verwenden, tragen Sie ihn in vertikalen Streifen im Abstand von 10 cm auf. Tragen Sie den Kleber nicht punktwise auf. Tragen Sie Kleber unter dem Umriss jedes ausgeschnittenen Lochs auf. Die Klebeflächen sollten innerhalb von 10 Minuten nach dem Auftragen des Klebers verbunden werden.

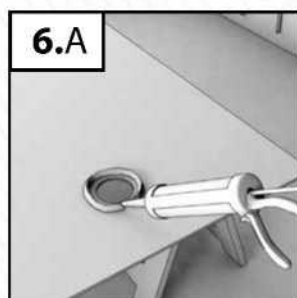
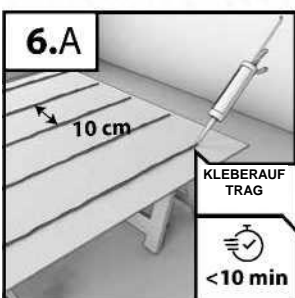

7. KLEBERAUFTRAG MIT ZAHNGLÄTTEKELLE

Tragen Sie Montagekleber auf die Unterseite eines Paneels oder Wandoberfläche auf. Tragen Sie den Kleber auf die gesamte Oberfläche des Paneels auf, nicht in Punkten auf. Der Kleber wird mit einer Zahnglättekelle (C1) 4x4x4 mm aufgetragen. Die Klebeflächen sollten innerhalb von 40 Minuten nach dem Auftragen des Klebers miteinander verbunden werden.

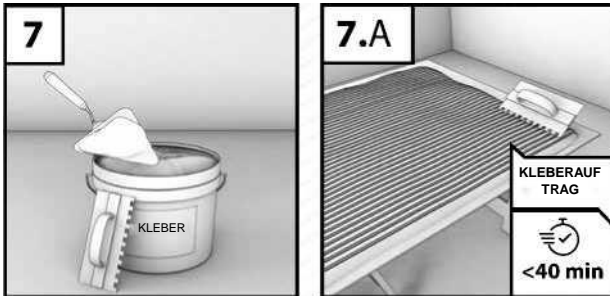

8. KLEBEN DER PANEELE AUF DIE OBERFLÄCHE

Nachdem Sie den Kleber aufgetragen haben, legen Sie das Panel an die Wand und drücken Sie es fest. Um eine optimale Festigkeit zu erreichen, drücken Sie das Panel so an, dass zwischen ihnen ein Lüftungsspalt von 2-3 mm besteht. Dieser Abstand stellt sicher, dass die Klebefuge die Verformung dauerhaft übertragen kann.

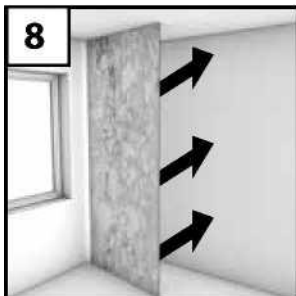

9. NIVELLIERUNG DES PANEELS

Platzieren Sie nach der Montage des ersten Paneels die Nivellierclips – sie helfen dabei, den Dehnungsspalt zwischen den Paneelen (2–3 mm) herzustellen und erleichtern die Nivellierung der Oberfläche. Nach dem Verkleben des nächsten Paneels nivellieren Sie die angrenzenden Flächen. Entfernen Sie die Nivellierclips erst, wenn der Kleber ausgehärtet ist. Fahren Sie mit der Montage der weiteren Paneele fort.



10. ENTFERNUNG DER NIVELLIERCLIPS UND SCHUTZFOLIE

Die Abbindezeit des Klebers ist abhängig von der Raumtemperatur und der Luftfeuchtigkeit (24-48 h). Mit steigender Temperatur und Luftfeuchtigkeit beschleunigt sich der Polymerisationsprozess. Sorgen Sie bis zur vollständigen Aushärtung für eine wirksame Belüftung. Nach Abschluss der Arbeiten und wenn der Kleber gut hält, entfernen Sie die Nivellierklammern und die Schutzfolie von der Paneeloberfläche.

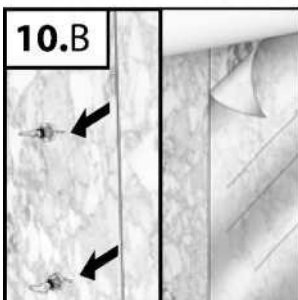
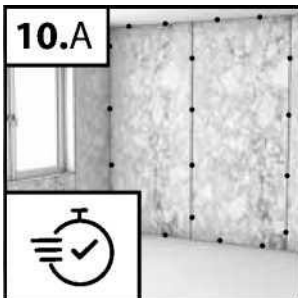

11. VERFUGEN

Dehnungsfugen sollten mit einer flexiblen Fugenfüllung (Epoxidharz, Silikon) oder mit speziellen Abschlussprofilen gefüllt werden (siehe Seite 7). Schützen Sie vor dem Auftragen der Fugenmasse die Flächen entlang der Dehnungsfuge mit Malerband – das erleichtert den Vorgang und schützt die Flächen vor Verschmutzung. Bei der Montage der Paneele sollten Profile eingebaut werden. Verwenden Sie für die Profilmontage den gleichen Kleber, den Sie auch zum Verkleben der Paneele verwenden. Füllen Sie bei der Montage die Innenflächen der Profile mit Silikon aus, um die Profil-Paneeel-Verbindung abzudichten.

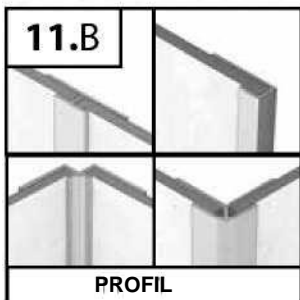
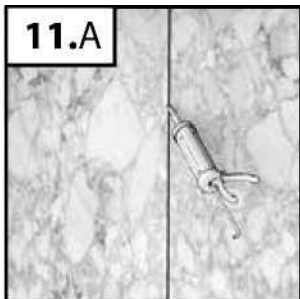

12. REINIGUNG DER PANEELE NACH DER MONTAGE

Die Rocko Tiles-Oberfläche kann sofort nach der Verlegung verwendet werden. Entfernen Sie Staub und Schmutz mit der Reinigungsflüssigkeit von Rocko Tiles. Wischen Sie die Paneele mit einem feuchten, nicht zu flauschigen Tuch (am besten Mikrofaser) ab. Verwenden Sie keine Draht- oder Nygonschwämme, da diese die Oberfläche beschädigen können.



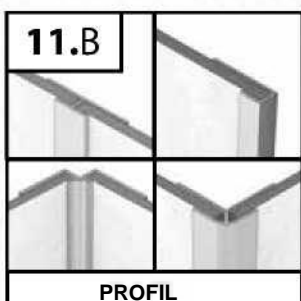
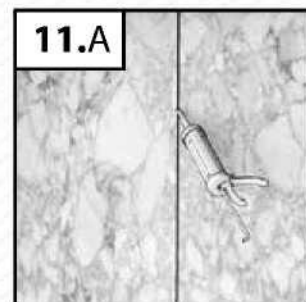
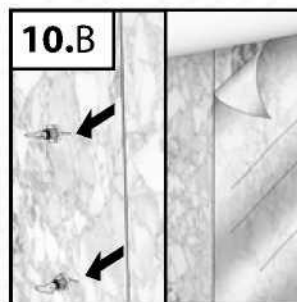
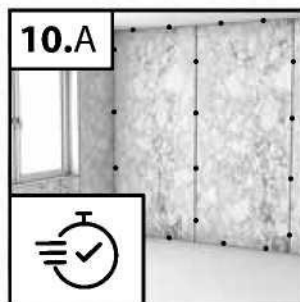
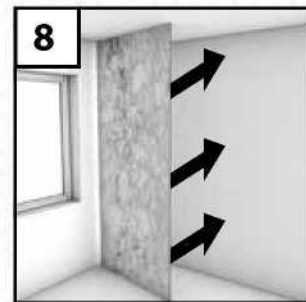
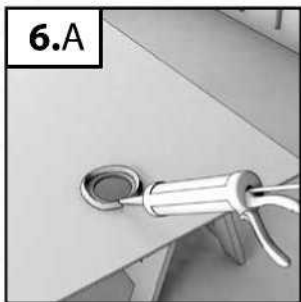
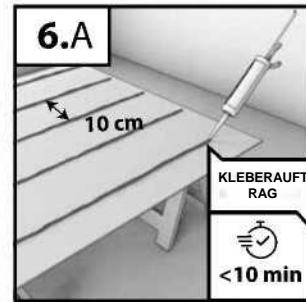
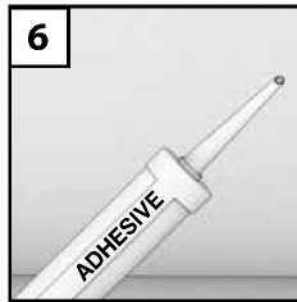
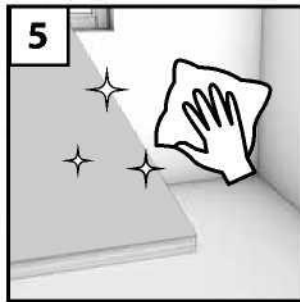
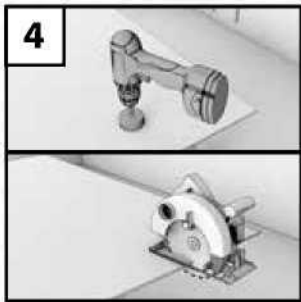
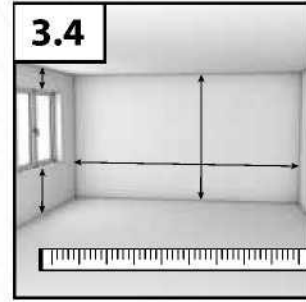
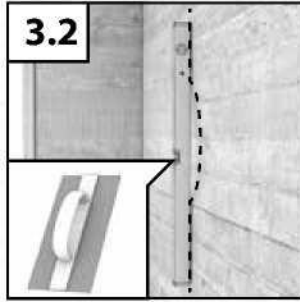
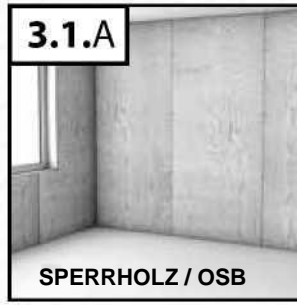

GEBRAUCH UND PFLEGE

Die Rocko Tiles-Oberfläche kann sofort nach der Verlegung verwendet werden. Entfernen Sie Staub und Schmutz mit der Reinigungsflüssigkeit von Rocko Tiles. Wischen Sie die Paneele mit einem feuchten, nicht zu flauschigen Tuch (am besten Mikrofaser) ab. Verwenden Sie keine Draht- oder Nygonschwämme, da diese die Oberfläche beschädigen können.

Verwenden Sie ausschließlich Rocko Pflege- und Reinigungsmittel, da andere aggressive Reinigungsmittel die Oberfläche beschädigen können. Verwenden Sie keine seifenbasierten Reinigungsmittel, Wachse oder Klarspüler, da diese an der Oberfläche haften bleiben und unschöne Schlieren hinterlassen können, die sich nur schwer entfernen lassen. Verwenden Sie keine Scheuermittel oder Bleichmittel, da diese die Oberfläche der Paneele zerkratzen oder Bleichmittel, da diese die Oberfläche der Paneele zerkratzen oder stumpf machen können.

ROCKO

Tiles by Kronospan



www.rocko-tiles.com

04/2023/DE

Die Produktinformationen in dieser Broschüre sind zum Zeitpunkt der Veröffentlichung korrekt. Das Unternehmen verfolgt eine Politik der kontinuierlichen Produktentwicklung und behält sich das Recht vor, die in dieser Broschüre angegebenen Produktspezifikationen zu ändern. Aufgrund der Unterschiede im Druckverfahren können die Farben in dieser Broschüre von den tatsächlichen Produkten abweichen.

kronospan

Händler:

Hersteller: Kronoflooring
Sp. z o.o. z oo 38-200
Jasło ul. Przemysłowa 10
T +48 13 44 24 901

Kronoflooring Sp. z o.o.
39-300 Mielec
ul. Wojska Polskiego 3
T +48 17 58 22 200
F +48 17 58 22 300
sales.jaslo@kronospan.pl